

Dell™ Optiplex™ 760

מדריך עזר מהיר והתקנה

מדריך זה מספק סקירה כללית של התכונות, מפרטים, ומידע בנושא התקנה מהירה, תוכנה ופתרון בעיות עבור המחשב שברשותך. למידע נוסף בנושא מערכת ההפעלה, ההתקנים, והטכנולוגיות שברשותך, עיין במדריך הטכנולוגיה של Dell בכתובת support.dell.com.

דגמים DCTR, DCCY, DCNE, DCSM

www.dell.com | support.dell.com

הערות, הודעות והתראות

הערה:  הערה מציינת מידע חשוב שיסייע לך לנצל את המחשב בצורה טובה יותר.

הודעה:  הודעה מציינת אפשרות לנזק לחומרה או לאובדן נתונים, ומסבירה כיצד להימנע מהבעיה.

התראה:  **התראה מציינת אפשרות לנזק לרכוש, פגיעה גופנית או מוות.**
התייחסויות למערכת ההפעלה Microsoft® Windows® הכלולות במסמך זה אינן חלות על מחשבים מסדרה n של Dell™.

הודעה על מוצר של Macrovision

מוצר זה משלב טכנולוגיה להגנה על זכויות יוצרים המוגנת על-ידי תביעות שיטה של פטנטים מסוימים בארה"ב וזכויות נוספות של קניין רוחני הנמצא בבעלות Macrovision Corporation ובעלי זכויות נוספים. אין להשתמש בטכנולוגיה זו אלא באישור Macrovision Corporation, והיא מיועדת לשימוש ביתי ולמטרות צפייה מוגבלת בלבד, אלא אם כן התיירה Macrovision Corporation שימוש אחר במוצר. אין לבצע במוצר הנדסה מהופכת ואין לפרקו.

המידע הכלול במסמך זה נתון לשינויים ללא הודעה מוקדמת.
© 2008 Dell Inc. כל הזכויות שמורות.

חל איסור מוחלט על שעתוק חומרים אלה, בכל דרך שהיא, ללא קבלת רשות בכתב מאת Dell Inc.

סימני מסחר שבשימוש בטקסט זה: Dell, הלוگو של DELL, OptiPlex, DellConnect וכן Dell Inc. הם סימני מסחר של Dell Inc.; Bluetooth, Bluetooth SIG, Inc. הוא סימן מסחר רשום בבעלות Dell Inc. משתמשת בו ברישיון; Core, Intel, Celeron, Pentium הם סימני מסחר רשומים של Intel Corporation בארה"ב. ובמדינות אחרות; השמות Microsoft, Windows, Windows Vista ו- Windows, וכן סמליל (לוگو) הלחצן 'התחל' של Windows Vista, ההם סימנים מסחריים או סימנים מסחריים רשומים של Microsoft Corporation בארה"ב ו/או במדינות אחרות.

סימני מסחר ושמות מסחר אחרים הנוכחים במסמך זה מתייחסים לישויות הטוענות לבעלות על אותם סימנים ושמות או למוצרים שלהן. Dell Inc. מתנערת מכל עניין קנייני בסימני מסחר ובשמות מסחר, למעט הסימנים והשמות שלה עצמה.

דגמים DCTR, DCCY, DCNE, DCMS

פסטיבר 2008 מספר חלק K054D מהדורה A00

תוכן

1	אודות המחשב	7
7	מחשב שולחני – מבט מלפנים	7
8	מחשב שולחני – מבט מאחור	8
9	מחשב שולחני – מחברי הלוח האחורי	9
10	Mini Tower – מבט מלפנים	10
11	Mini Tower – מבט מאחור	11
12	Mini Tower – מחברי הלוח האחורי	12
13	מארז קטן – מבט מלפנים	13
14	מארז קטן – מבט מאחור	14
14	מארז קטן – מחברי הלוח האחורי	14
15	מארז קטן במיוחד – מבט מלפנים	15
15	מארז קטן במיוחד – מבט מאחור	15
16	מארז קטן – מחברי הלוח האחורי	16

17 התקנת המחשב 2

17 התקנה מהירה

23 חיבור מתאם ז"ח (מארז קטן במיוחד בלבד)

25 כיסוי כבלים של מארז קטן במיוחד (אופציונלי)

26 התקנת המחשב בחלל סגור

28 התחברות לאינטרנט

28 הגדרת חיבור האינטרנט

30 העברת מידע למחשב חדש

30 מערכת ההפעלה Microsoft® Windows Vista®

30 Microsoft Windows® XP

35 מפרט 3

45 פתרון בעיות 4

השימוש ב-Hardware Troubleshooter

45 (פותר בעיות החומרה)

46 עצות

46 בעיות אספקת מתח

47 בעיות זיכרון

48 בעיות היתקעות ותוכנה

49 שירות העדכונים הטכניים של Dell

50 תוכנית האבחון Dell Diagnostics

5 התקנה מחדש של תוכנה 53

מנהלי התקנים 53

זיהוי מנהלי התקנים 53

התקנה מחדש של מנהלי התקנים ותוכניות שירות 54

שחזור מערכת ההפעלה 56

שימוש בתכונת שחזור המערכת של

Microsoft® Windows® 57

שימוש ב-Image Restore Dell Factory 58

שימוש בתקליטור מערכת ההפעלה 60

6 איתור מידע 63

7 קבלת עזרה 65

קבלת סיוע 65

תמיכה טכנית ושירות לקוחות 66

DellConnect™ 66

שירותים מקוונים 66

השירות הטכני האוטומטי AutoTech Service 67

שירות מצב ההזמנות האוטומטי

Automated Order-Status Service 67

בעיות בהזמנה 67

מידע על המוצר 67

החזרת פריטים לתיקון במסגרת האחריות או לצורכי זיכוי 68

לפני שתתקשר 68

פנייה אל Dell 70

אינדקס 71

1

אודות המחשב

מחשב שולחני – מבט מלפנים

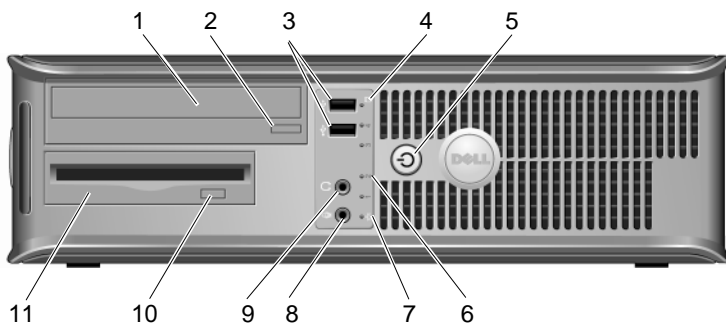

1	כונן אופטי	2	לחצן הוצאה של כונן אופטי
3	מחברי USB 2.0 (שניים)	4	נורית פעילות של כונן קשיח
5	לחצן הפעלה, נורית הפעלה	6	נוריות אבחון (4)
7	נורית קישוריות רשת	8	מחבר מיקרופון
9	שקע אוזניות	10	לחצן אופציונלי להוצאת כונן תקליטונים
11	כונן תקליטונים/קורא כרטיסי מדיה (אופציונלי)		

מחשב שולחני – מבט מאחור

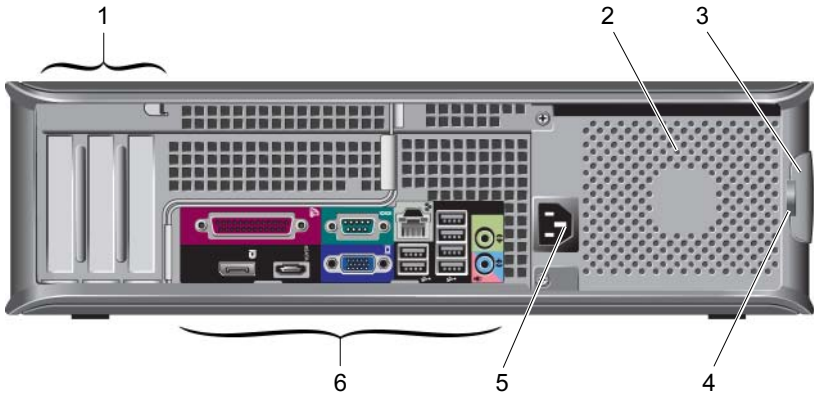

1	חריצים לכרטיסי הרחבה (שלושה)	2	פתח אוורור
3	תפס שחרור המכסה	4	טבעות של מנעול תליה
5	מחבר חשמל	6	מחברי הלוח האחורי

מחשב שולחני – מחברי הלוח האחורי

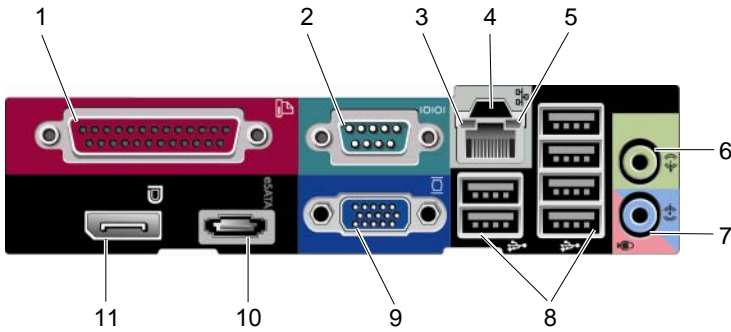

מחבר טורי	2	מחבר מקבילי	1
מחבר רשת	4	נורית תקינות קישור	3
מחבר קו-יציאה (line-out)	6	נורית פעילות רשת	5
מחברי USB 2.0 (שישה)	8	מחבר-in-line	7
מחבר eSATA	10	מחבר וידאו VGA	9
		מחבר DisplayPort	11

Mini Tower – מבט מלפנים

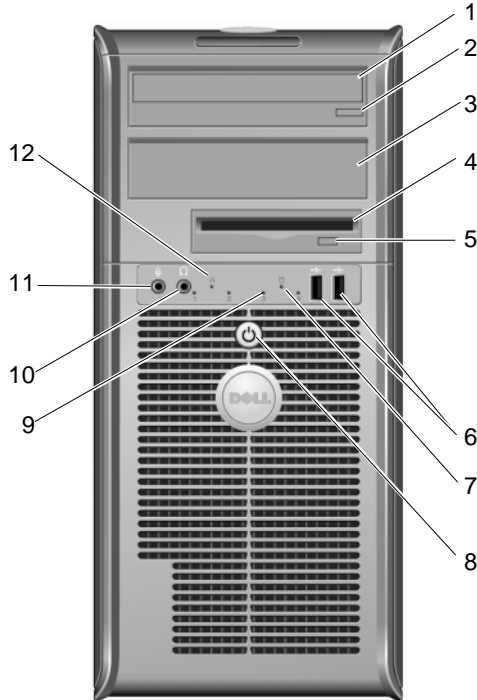

1	כונן אופטי	2	לחצן הוצאה של כונן אופטי
3	תא לכונן אופטי אופציונלי	4	כונן תקליטונים/קורא כרטיסי מדיה (אופציונלי)
5	לחצן אופציונלי להוצאת כונן תקליטונים	6	מחברי USB 2.0 (שניים)
7	נורית פעילות של כונן קשיח	8	לחצן הפעלה, נורית הפעלה
9	נוריות אבחון (4)	10	שקע אזוניות
11	מחבר מיקרופון	12	נורית קישוריות רשת

Mini Tower – מבט מאחור

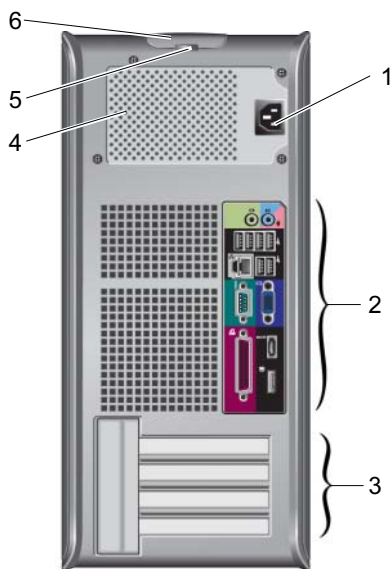

מחבר חשמל	1	מחברי הלוח האחורי	2
חריצים לכרטיסי הרחבה (ארבעה)	3	פתח אוורור	4
טבעות של מנעול תליה	5	תפס שחרור המכסה	6

Mini Tower – מחברי הלוח האחורי

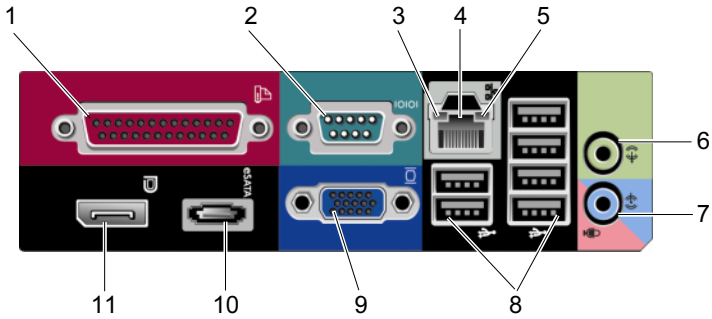

מחבר מקבילי	1	מחבר טורי	2
נורית תקינות קישור	3	מחבר רשת	4
נורית פעילות רשת	5	מחבר קו-יציאה (line-out)	6
מחבר line-in	7	מחברי USB 2.0 (שישה)	8
מחבר וידאו VGA	9	מחבר eSATA	10
מחבר DisplayPort	11		

מארז קטן – מבט מלפנים

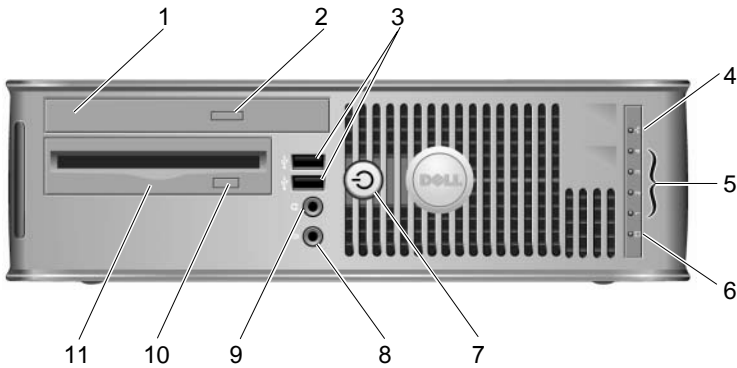

1	כונן אופטי	2	לחצן הוצאה של כונן אופטי
3	מחברי USB 2.0 (שניים)	4	נורית קישוריות רשת
5	נוריות אבחון (4)	6	נורית פעילות של כונן קשיח
7	לחצן הפעלה, נורית הפעלה	8	מחבר מיקרופון
9	שקע אוזניות	10	לחצן אופציונלי להוצאת כונן תקליטונים
11	כונן תקליטונים/קורא כרטיסי מדיה (אופציונלי)		

מארז קטן — מבט מאחור

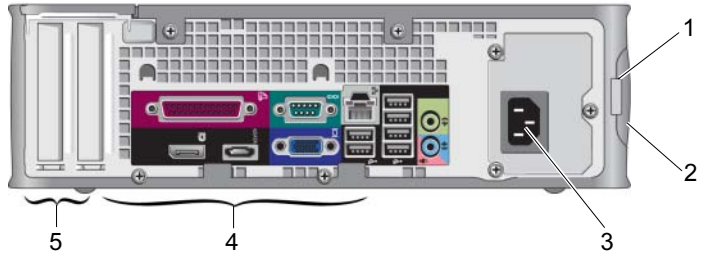

- | | |
|---|------------------------------|
| 1 | טבעות של מנעול תליה |
| 2 | תפס שחרור המכסה |
| 3 | מחבר חשמל |
| 4 | מחברי הלוח האחורי |
| 5 | חריצים לכרטיסי הרחבה (שניים) |

מארז קטן — מחברי הלוח האחורי

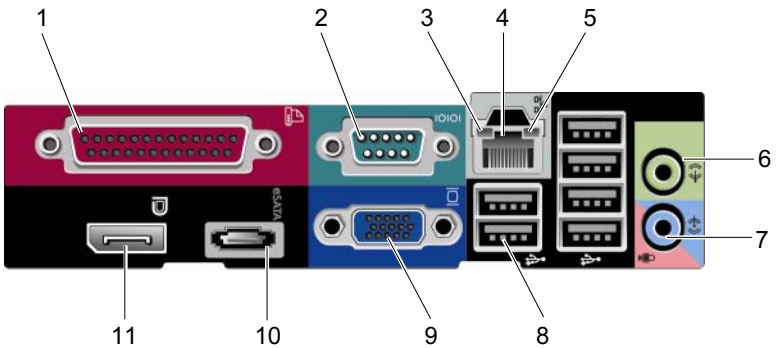

- | | |
|----|--------------------------|
| 1 | מחבר מקבילי |
| 2 | מחבר טורי |
| 3 | נורית תקינות קישור |
| 4 | מחבר רשת |
| 5 | נורית פעילות רשת |
| 6 | מחבר קו-יציאה (line-out) |
| 7 | מחבר line-in |
| 8 | מחברי USB 2.0 (שישה) |
| 9 | מחבר וידאו VGA |
| 10 | מחבר eSATA |
| 11 | מחבר DisplayPort |

מארז קטן במיוחד – מבט מלפנים

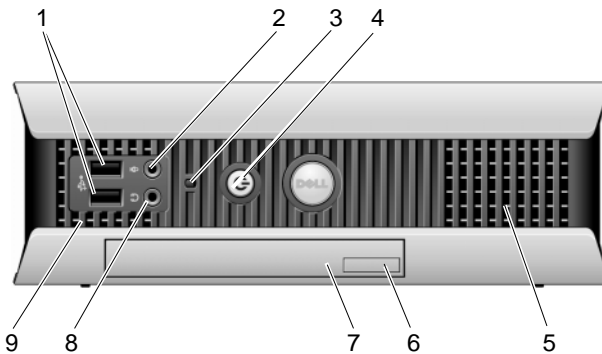

- | | | | |
|---|---------------------------|---|--------------------------|
| 1 | מחבר מיקרופון | 2 | מחברי USB 2.0 (שניים) |
| 3 | נורית פעילות של כונן קשיח | 4 | לחצן הפעלה, נורית הפעלה |
| 5 | פתחי אוורור | 6 | לחצן הוצאה של כונן אופטי |
| 7 | כונן אופטי | 8 | שקע אוזניות |
| 9 | פתחי אוורור | | |

מארז קטן במיוחד – מבט מאחור

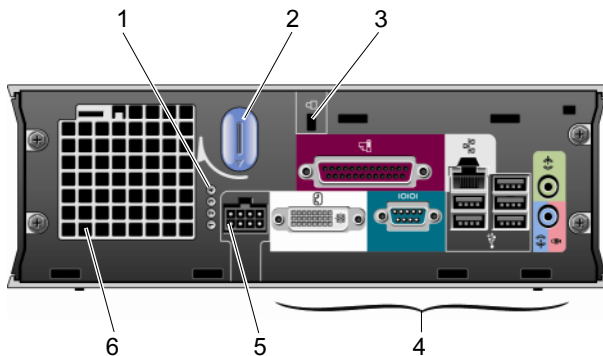

- | | | | |
|---|------------------|---|-------------------|
| 1 | נוריות אבחון (4) | 2 | כפתור שחרור מכסה |
| 3 | חריץ כבל אבטחה | 4 | מחברי הלוח האחורי |
| 5 | מחבר חשמל | 6 | פתח אוורור |

מארז קטן – מחברי הלוח האחורי

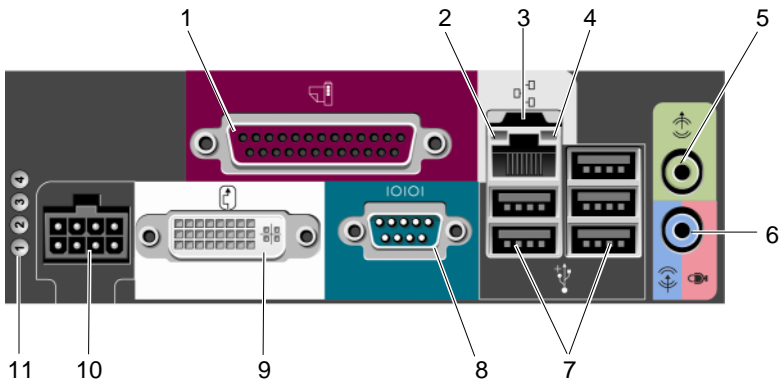

מחבר מקבילי	1	נורית תקינות הקישור	2
מחבר רשת	3	נורית פעילות רשת	4
מחבר קו-יציאה (line-out)	5	מחבר line-in	6
מחברי USB 2.0 (חמישה)	7	מחבר טורי	8
מחבר מסך DVI	9	מחבר חשמל	10
נוריות אבחון (4)	11		

2

התקנת המחשב

 **התראה:** לפני שתתחיל לבצע הליך כלשהו במקטע זה, קרא את הוראות הבטיחות המצורפות למחשב שברשותך. לעיון במידע על נהלים מומלצים נוספים בנושא בטיחות, בקר בדף הבית בנושא עמידה בדרישות התקינה בכתובת www.dell.com/regulatory_compliance.

התקנה מהירה

 **הערה:** ייתכן כי התקנים מסוימים שאינם כלולים, אם לא הזמנת אותם.

1 חבר את הצג באמצעות אחד הכבלים או המתאמים הבאים:

- כבל VGA כחול
- כבל DisplayPort
- מתאם DisplayPort ל-DVI
- כבל DVI לבן
- כבל מתאם-Y כפול לצג

 **הערה:** מחשבים שולחניים, מחשבי Mini-Tower ומחשבים עם מארז קטן תומכים במקור בחיבור VGA או בחיבור DisplayPort.

 **הערה:** המחשב Form Factor קטן מאד תומך במקור בחיבור DVI-I בלבד.

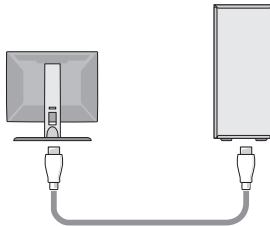
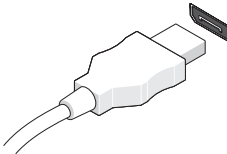
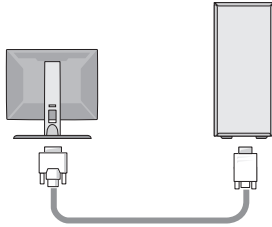
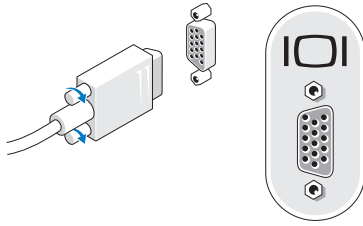

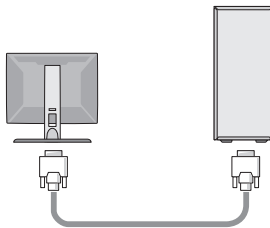
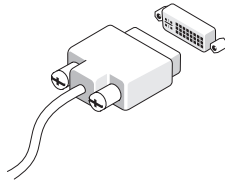
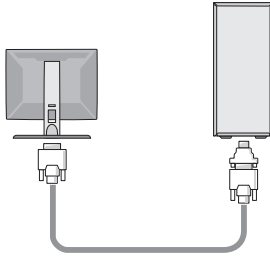
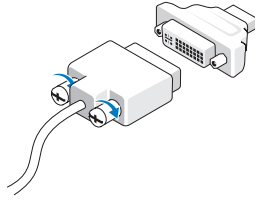

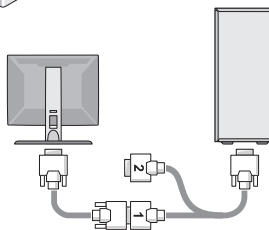
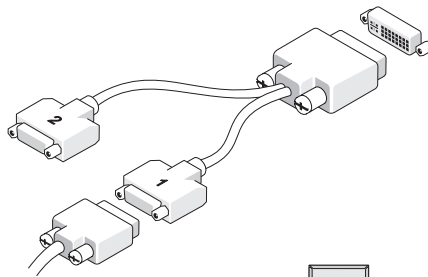
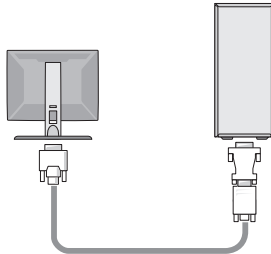
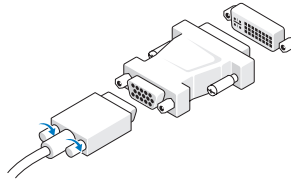

2 משמש לחיבור התקן USB, כגון עכבר או מקלדת.

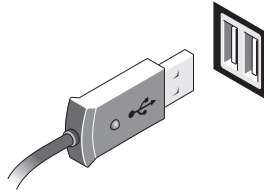

3 **הודעה:** ודא שחיברת את כבל הרשת למחבר המסומן בסמל שמופיע בתמונה הבאה.

3 חבר את כבל הרשת.

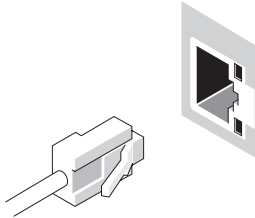
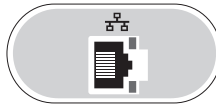

4 **הודעה:** ודא שחיברת את המודם למחבר המסומן בסמל שמופיע בתמונה הבאה.

4 חבר את המודם (אופציונלי).

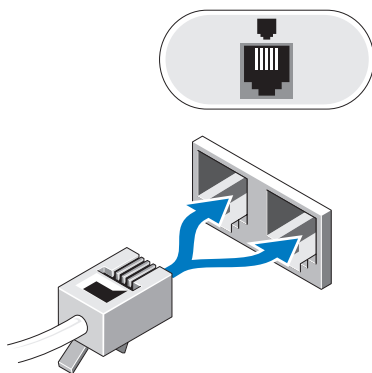

5 חבר את כבל(י) החשמל.

 **הערה:** אם אתה משתמש במחשב בעל מארז קטן במיוחד, ראה "חיבור מתאם ז"ח (מארז קטן במיוחד בלבד)" עמוד 23.

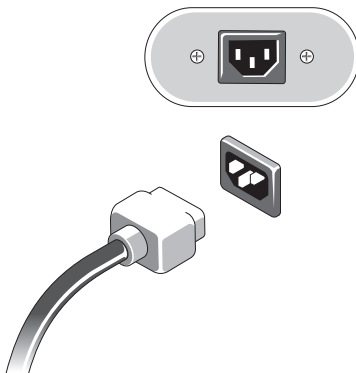

6 לחץ על לחצן ההפעלה בצג ובמחשב.

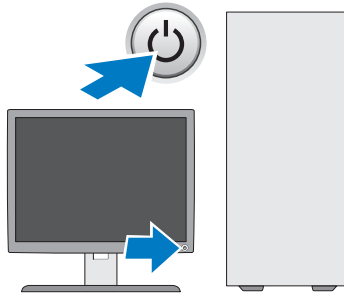

7 התחבר לרשת.

חיבור מתאם ז"ח (מארז קטן במיוחד בלבד)

1 חבר את מתאם ז"ח למחבר החשמל בגב המחשב. לחיבור בטוח, ודא שהתפס נכנס למקומו בנקישה.

2 חבר קצה אחד של כבל ז"ח למתאם החשמל.

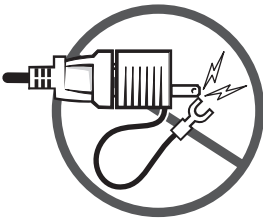

⚠ התראה: אם הכבל של מתאם החשמל מכיל תיל הארקה ירוק, אל תאפשר מגע בין תיל הארקה הירוק למוליכי הזרם. הדבר עלול לגרום הלם חשמלי, שריפה או נזק למחשב.

3 אם כבל זה"ח כולל כבל הארקה ירוק לצורך חיבור לשקע חשמל, חבר את מחבר ההארקה המתכתי למקור ההארקה (בדרך כלל בורג) בשקע החשמל (ראה איור להלן):

א שחרר את מקור ההארקה.

ב החלק את מחבר ההארקה המתכתי אל מאחורי מקור ההארקה ולאחר מכן הדק את מקור ההארקה.

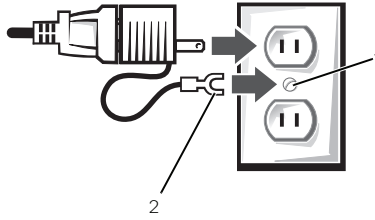

1 מקור הארקה (בורג)

2 מחבר הארקה מתכתי

4 חבר את כבל זה"ח לשקע החשמל.

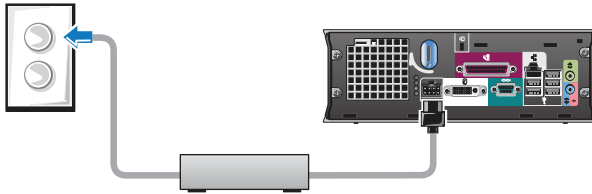

מתאם זה"ח מצויד בנורית סטטוס. הנורית כבויה כאשר המתאם לא מחובר לשקע חשמל ומאירה בירוק או כתום במצבים השונים הבאים:

- אור ירוק – ירוק מלא מציין שמתאם החשמל מחובר לשקע ז"ח ולמחשב.
- אור כתום – אור כתום מלא מציין שמתאם החשמל מחובר לשקע ז"ח אך לא למחשב. המחשב לא יפעל במצב זה. חבר את מתאם זה"ח למחשב ו/או אפס את מתאם החשמל באמצעות ניתוק התקע וחיבורו מחדש לשקע החשמל.

כיסוי כבלים של מארז קטן במיוחד (אופציונלי)

חיבור כיסוי הכבלים

- 1 הקפד להשחיל את כל כבלי ההתקנים החיצוניים דרך הפתח שבכיסוי הכבלים.
- 2 חבר את כל כבלי ההתקנים למחברים בגב המחשב.
- 3 אחוז בחלק התחתון של כיסוי הכבלים כדי ליישר את הלשוניות מול החריצים בלוח האחורי של המחשב.
- 4 הכנס את הלשוניות לחריצים והחלק את הכיסוי כדי ליישר את קצה הכיסוי מול קצה המארז (ראה איור), עד שכיסוי הכבלים ימוקם היטב.
- 5 התקן התקן אבטחה בחריץ כבל האבטחה (אופציונלי).

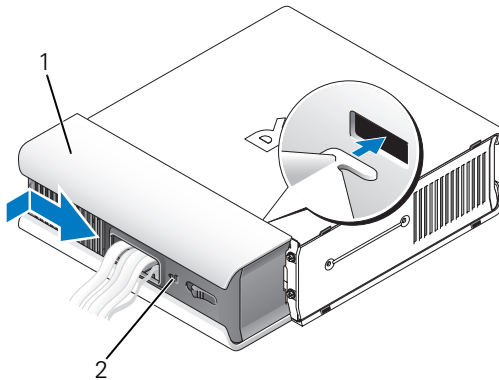

- | | |
|----------------|---|
| כיסוי לכבלים | 1 |
| חריץ כבל אבטחה | 2 |

הסרת כיסוי הכבלים

1 אם מותקן התקן אבטחה בחריץ כבל האבטחה, הסר את ההתקן.

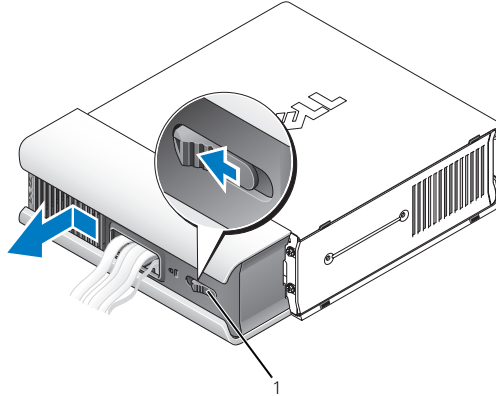

1 לחצן שחרור

2 החלק את לחצן השחרור, אחוז בכיסוי הכבלים והחלק את הכיסוי הצידה בהתאם לנראה באיור עד שיעצור. לאחר מכן הרם את כיסוי הכבלים והרחק אותו מהכבלים.

התקנת המחשב בחלל סגור

התקנת המחשב בחלל סגור עלולה להגביל את זרימת האוויר, להשפיע לרעה על ביצועי המחשב ולגרום לחימום יתר שלו. בעת התקנת המחשב בחלל סגור, בצע את ההנחיות שלהלן.

התראה: לפני התקנת המחשב בחלל סגור, קרא את הוראות הבטיחות המצורפות למחשב. 

הודעה: מפרט טמפרטורת הפעלה המצוין במסמך זה משקף את טמפרטורת הסביבה המרבית להפעלה. בעת התקנת המחשב בחלל סגור, יש להביא בחשבון את טמפרטורת הסביבה בחדר. לדוגמה, כאשר טמפרטורת הסביבה בחדר היא 25°C (77°F), נותר מרווח של 5° עד 10°C בלבד, בהתאם למפרט המחשב, עד שטמפרטורת הסביבה תגיע לטמפרטורת העבודה המרבית של המחשב. לפרטים על מפרט המחשב שברשותך, ראה "מפרט" בעמוד 35. 

- השאר מרווח מינימלי של 10.2 ס"מ מכל צד של המחשב שיש בו פתחי אוורור, כדי לאפשר זרימת אוויר הדרושה לאורור נאות.
 - כאשר החלל הסגור כולל גם דלתות, עליהן להיות מסוג המאפשר לפחות 30% של זרימת אוויר דרך החלל מלפנים ומאחור.
- הודעה:** אין להתקין את המחשב בחלל סגור שאינו מאפשר זרימת אוויר. הגבלת זרימת האוויר משפיעה לרעה על ביצועי המחשב ועלולה לגרום לחימום יתר.

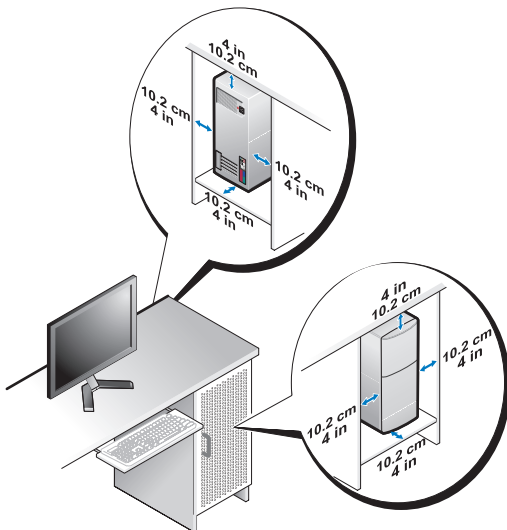

- אם המחשב מותקן בפינה על שולחן או תחת שולחן, השאר מרווח של 5.1 ס"מ לפחות בין גב המחשב לקיר כדי לאפשר את זרימת האוויר הדרושה לאורור נאות.

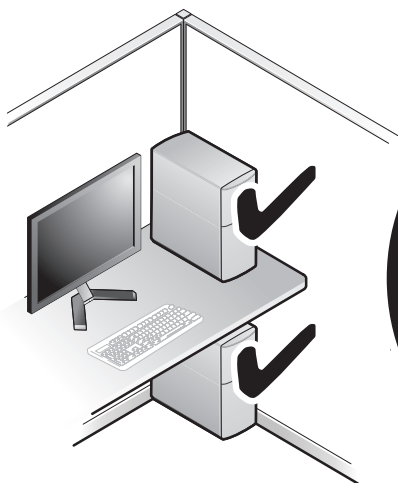

התחברות לאינטרנט

הערה: ספקי שירותי האינטרנט (ISP) והצעותיהם משתנים ממדינה למדינה. 

כדי להתחבר לאינטרנט, נדרש מודם או חיבור רשת וכן מינוי אצל ספק שירות אינטרנט (ISP). *אם אתה משתמש בהתקשרות בחיוג*, חבר קו טלפון למחבר המודם במחשב ולמחבר הטלפון בקיר, לפני הגדרת החיבור לאינטרנט. *אם אתה משתמש בחיבור מודם DSL או כבלים/לוויין*, פנה לספק השירות או לחברת הסלולר לקבלת הוראות התקנה.

הגדרת חיבור האינטרנט

כדי להגדיר חיבור אינטרנט עם קיצור שולחן עבודה שניתן לך על-ידי ספק השירות:

- 1 שמור וסגור קבצים פתוחים, וצא מכל התוכניות הפתוחות.
- 2 לחץ פעמיים על סמל ספק האינטרנט בשולחן העבודה של Microsoft® Windows®.
- 3 בצע את ההוראות המופיעות במסך כדי להשלים את ההגדרה.

אם אין סמל ספק שירות על שולחן העבודה, או אם ברצונך להגדיר חיבור אינטרנט עם ספק שירות אחר, בצע את השלבים בסעיף המתאים להלן.

 **הערה:** אם אינך מצליח להתחבר לאינטרנט, עיין ב-*Dell Technology Guide*. אם בעבר התחברת לאינטרנט בהצלחה, ייתכן כי יש בעיה אצל ספק השירות. פנה אל ספק האינטרנט וברר מהו מצב השירות, או נסה להתחבר שוב מאוחר יותר.

 **הערה:** הכן את פרטי ספק האינטרנט שלך. אם אין לך ספק שירות, הסתייע באשף **Connect to the Internet** (התחבר לאינטרנט).

מערכת ההפעלה Microsoft® Windows Vista®

- 1 שמור וסגור קבצים פתוחים, וצא מכל התוכניות הפתוחות.
 - 2 לחץ על לחצן 'התחל' של Windows Vista  ← **לוח הבקרה**.
 - 3 תחת **רשת ואינטרנט**, לחץ על **התחברות לאינטרנט**.
 - 4 בחלון **התחברות לאינטרנט**, לחץ על **פס רחב (PPPoE)** או על **התקשרות חיוג**, בהתאם להעדפת ההתחברות שלך:
 - בחר באפשרות **פס רחב** אם ברצונך להשתמש בחיבור אלחוטי מסוג DSL, מודם לווייני, מודם כבלים או Bluetooth®.
 - בחר באפשרות **חיוג** אם ברצונך להשתמש במודם חיוג או ISDN.
-  **הערה:** אם אינך יודע באיזה סוג חיבור לבחור, לחץ על **עזור לי לבחור** או פנה לספק שירותי האינטרנט.
- 5 פעל בהתאם להוראות שבמסך והשתמש בפרטי ההתקנה שקיבלת מספק האינטרנט להשלמת ההתקנה.

Microsoft Windows® XP

- 1 שמור וסגור קבצים פתוחים, וצא מכל התוכניות הפתוחות.
- 2 לחץ על **התחל** ← **Internet Explorer** ← **התחבר לאינטרנט**.
- 3 בחלון הבא, בחר באפשרות המתאימה:
 - אם עדיין אין לך ספק שירותי אינטרנט, לחץ על **בחר מתוך רשימה של ספקי שירותי אינטרנט**.
 - אם קיבלת כבר פרטי הגדרה מספק שירותי האינטרנט, אך לא קיבלת תקליטור הגדרה, לחץ על **הגדר את ההתקשרות שלי באופן ידני**.
 - אם יש ברשותך תקליטור, לחץ על **השתמש בתקליטור שקיבלתי מספק שירותי אינטרנט**.
- 4 לחץ על **הבא**.

אם בחרת באפשרות **הגדר את ההתקשרות שלי באופן ידני**, בשלב 3 המשך אל שלב 5. אם לא, פעל בהתאם להוראות המופיעות במסך כדי להשלים את תהליך ההתקנה.

-  **הערה:** אם אינך יודע באיזה סוג חיבור לבחור, פנה לספק שירותי האינטרנט.
- 5 לחץ על האפשרות המתאימה תחת **כיצד ברצונך להתחבר לאינטרנט?**, ולאחר מכן לחץ על **הבא**.
- 6 השתמש בפרטי ההתקנה שקיבלת מספק האינטרנט כדי להשלים את ההתקנה.

העברת מידע למחשב חדש

מערכת ההפעלה Microsoft® Windows Vista®

- 1 לחץ על לחצן 'התחלי של Windows Vista', ולאחר מכן לחץ על **העברת קבצים והגדרות** ← הפעל את 'העברה נוחה ב-Windows'.
- 2 בתיבת הדו-שיח בקרת חשבונות משתמש, לחץ על **המשך**.
- 3 לחץ על **התחל העברה חדשה** או **המשך העברה שכבר החלה**.
- 4 פעל בהתאם להוראות המופיעות במסך באמצעות האשף 'העברה נוחה ב-Windows'.

Microsoft Windows® XP

Microsoft Windows XP מספקת את 'אשף העברת הקבצים וההגדרות' כדי להעביר נתונים ממחשב מקור למחשב חדש.

באפשרותך להעביר את הנתונים למחשב החדש על פני רשת או חיבור טורי, או שתוכל לשמור אותם בהתקן אחסון נשלף, כגון תקליטור לכתיבה, לשם העברה אל המחשב החדש.

-  **הערה:** באפשרותך להעביר מידע ממחשב ישן למחשב חדש על-ידי חיבור ישיר של כבל טורי בין יציאות הקלט/פלט (I/O) של שני המחשבים.
- להוראות לגבי הקמת חיבור כבל ישיר בין שני מחשבים, ראה מאמר 305621 Microsoft Knowledge Base שותרתו *How to Set Up a Direct Cable Connection Between Two Computers in Windows XP*. ייתכן שמידע זה לא יהיה זמין במדינות מסוימות.

להעברת מידע למחשב חדש, הפעל את 'אשף העברת הקבצים וההגדרות'.

הפעלת 'אשף העברת הקבצים וההגדרות' עם מדיית מערכת ההפעלה

 **הערה:** הליך זה מחייב שימוש במדיית *Operating System*. מדיה זו היא אופציונלית וייתכן שאינה כלולה במחשבים מסוימים.

כדי להכין מחשב חדש להעברת הקבצים:

- 1 הפעל את אשף העברת הקבצים וההגדרות: לחץ על **התחל** ← **כל התכניות** ← **עזרים** ← **כלי מערכת** ← **אשף העברת הקבצים וההגדרות**.
- 2 עם הופעת מסך הפתיחה של **אשף העברת הקבצים וההגדרות**, לחץ על **הבא**.
- 3 במסך **איזה מחשב זה?** לחץ על **המחשב החדש** ← **הבא**.
- 4 במסך **האם יש ברשותך תקליטור של Windows XP?** לחץ על **אני אשתמש באשף מתוך תקליטור Windows XP** ← **הבא**.
- 5 כאשר מופיע המסך **עבור כעת אל המחשב הישן שלך**, עבור אל מחשב המקור הישן. בשלב זה, אל תלחץ על **הבא**.

כדי להעתיק נתונים מהמחשב הישן:

- 1 במחשב הישן, הכנס את התקליטור של *Windows XP* **הפעלה**.
- 2 במסך **ברוך הבא אל Microsoft Windows XP**, לחץ על **ביצוע משימות נוספות**.
- 3 תחת **מה ברצונך לעשות?**, לחץ על **העברת קבצים והגדרות** ← **הבא**.
- 4 במסך **איזה מחשב זה?** לחץ על **המחשב הישן** ← **הבא**.
- 5 במסך **בחר שיטת העברה**, לחץ על שיטת **העברה המועדפת** עליך.
- 6 במסך **מה ברצונך להעביר?** בחר בפריטים שברצונך להעביר ולחץ על **הבא**. לאחר העתקת המידע מופיע המסך **משלים את שלב האיסוף**.
- 7 לחץ על **סיום**.

כדי להעביר נתונים למחשב החדש:

- 1 במחשב החדש, במסך **עבור כעת אל המחשב הישן שלך**, לחץ על **הבא**.
- 2 במסך **היכן נמצאים הקבצים וההגדרות?** בחר בשיטה שבחרת להעברת הקבצים וההגדרות, ולחץ על **הבא**.
- 3 האשף מחיל את הקבצים וההגדרות שנאספו על המחשב החדש. במסך **סיום**, לחץ על **סיום** והפעל מחדש את המחשב החדש.

הפעלת 'אשף העברת הקבצים וההגדרות' ללא תקליטור מערכת ההפעלה
 כדי להפעיל את 'אשף העברת הקבצים וההגדרות' ללא מדיית מערכת ההפעלה,
 צור תקליטור אשף שיאפשר לך ליצור קובץ תמונה לגיבוי במדיה נשלפת.
 כדי ליצור תקליטור אשף, השתמש במחשב החדש עם Windows XP ובצע את הפעולות
 הבאות:

- 1 הפעל את אשף העברת הקבצים וההגדרות: לחץ על **התחל** ← **כל התכניות** ← **עזרים** ← **כלי מערכת** ← **אשף העברת הקבצים וההגדרות**.
- 2 עם הופעת מסך הפתיחה של **אשף העברת הקבצים וההגדרות**, לחץ על **הבא**.
- 3 במסך **איזה מחשב זה?** לחץ על **המחשב החדש** ← **הבא**.
- 4 במסך **האם יש ברשותך תקליטור של Windows XP?** לחץ על **ברצוני ליצור תקליטון אשף בדיסק הבא** ← **הבא**.
- 5 הכנס את המדיה הנשלפת, כגון תקליטור לצריבה, ולחץ על **אישור**.
- 6 בסיום יצירת התקליטור ועם הופעת ההודעה עבור כעת אל המחשב הישן שלד, אל תלחץ על **הבא**.
- 7 עבור אל המחשב הישן.

כדי להעתיק נתונים מהמחשב הישן:

- 1 במחשב הישן, הכנס את תקליטור האשף ולאחר מכן לחץ על **התחל** ← **הפעלה**.
- 2 בשדה **פתח את בחלון הפעלה**, חפש את הנתבי אל **fastwiz** (במדיה הנשלפת המתאימה) ולחץ על **אישור**.
- 3 במסך הפתיחה של **אשף העברת הקבצים וההגדרות**, לחץ על **הבא**.
- 4 במסך **איזה מחשב זה?** לחץ על **המחשב הישן** ← **הבא**.
- 5 במסך **בחר שיטת העברה**, לחץ על שיטת ההעברה המועדפת עליך.
- 6 במסך **מה ברצונך להעביר?** בחר בפריטים שברצונך להעביר ולחץ על **הבא**.
לאחר העתקת המידע מופיע המסך **משלים את שלב האיסוף**.
- 7 לחץ על **סיום**.

כדי להעביר נתונים למחשב החדש:

- 1 במחשב החדש, במסך **עבור כעת אל המחשב הישן שלך**, לחץ על **הבא**.
 - 2 במסך **היכן נמצאים הקבצים וההגדרות?** בחר בשיטה שבחרת להעברת הקבצים וההגדרות, ולחץ על **הבא**. פעל בהתאם להוראות המופיעות במסך. האשף קורא את הקבצים וההגדרות שנאספו ומחיל אותם על המחשב החדש. לאחר החלת כל ההגדרות והקבצים, מופיע המסך **סיום**.
 - 3 לחץ על **סיום** והפעל מחדש את המחשב החדש.
- הערה:** לקבלת מידע נוסף על הליך זה, חפש באתר **support.dell.com** את מסמך מס' 154781 *What Are The Different Methods To Transfer Files From My Old Computer To My New Dell™ Computer Using the Microsoft® Windows® XP Operating System?*
- הערה:** ייתכן שהגישה למסמך זה ב-Dell™ Knowledge Base לא תהיה זמינה במדינות מסוימות.



3

מפרט

הערה: ההצעות עשויות להשתנות בהתאם לאזור שבו הן ניתנות. לקבלת מידע נוסף על תצורת המחשב שלך, לחץ על **התחל** ← **עזרה ותמיכה** ובחר באפשרות להצגת מידע אודות המחשב שלך.



מעבד

סוג מעבד	FSB ; Intel® Core™2 Duo עד 1333 מגה-הרץ
	ליבה כפולה® Intel Pentium® ; FSB עד 800 מגה-הרץ
	FSB ; Intel Celeron® עד 800 מגה-הרץ
זיכרון מטמון רמה 2 (L2)	לפחות 512 KB של זיכרון SRAM של כתיבה חוזרת, אסוציאטיבי, שמונה כיווני עם פרצים חופפים, בנפח 512 קילו-בתים לפחות.

מידע על המערכת

ערכת שבבים	ערכת שבבים w/ICH10D של Intel Q43 Express
ערוצי DMA	שמונה
רמות פסיקה	24
שבב BIOS (NVRAM)	32 מגה-בתים
מתאם רשת	ממשק רשת משולב עם אפשרות לתקשורת של 10/100/1000 מגה-סיביות לשנייה

זיכרון

סוג	DDR2 SDRAM של 667 מגה-הרץ או 800 מגה-הרץ
מחברי זיכרון	זיכרון שאינו ECC בלבד
	מחברי זיכרון
Mini Tower, מחשב שולחני ומארז קטן	ארבעה
מארז קטן במיוחד	שניים

זיכרון (המשך)	
קיבולות זיכרון	512 מגה-בתים, 1 גיגה-בתים, 2 גיגה-בתים, 3 גיגה-בתים או 4 גיגה בתים (זיכרון שאינו EEC)
זיכרון מזערי	512 מגה-בתים
זיכרון מקסימלי	4 גיגה-בתים

וידאו	
סוג:	
משולב	וידאו משולב של Intel
	עד 256 MB זיכרון מסך (משותף) בזיכרון מערכת כולל של יותר מ-512 MB
כרטיסים נפרדים	חריץ PCI Express x16 תומך בכרטיס PCI Express או בכרטיס גרפי (DVI עבור תמיכה בשני צגים)
	הערה: המחשב עם מארז קטן מאד תומך בווידיאו משולב בלבד.

שמע	
סוג	שמע באיכות גבוהה ADI מסוג A1984

אפיק הרחבה	
סוג אפיק	PCI 2.3
	PCI Express 2.0
	SATA מסוג 1.0 ו-2.0
	eSATA
	USB 2.0
מהירות אפיק	PCI : 133 מגה-בתים בשנייה PCI Express :
	מהירות דו-כיוונית של חריץ x1 – 250 מגה-בתים בשנייה
	מהירות דו-כיוונית של חריץ x16 – 8 גיגה-בתים בשנייה
	SATA : 1.5 גיגה-סיביות לשנייה ו-3.0 גיגה-סיביות לשנייה
	eSATA : 3.0 גיגה-סיביות לשנייה
	USB : 480 מגה-סיביות לשנייה

כרטיסים

	PCI (ללא כרטיס riser)
שני כרטיסים בגובה מלא	Mini Tower
שני כרטיסים בעלי פרופיל נמוך	שולחן עבודה
כרטיס אחד בחצי האורך	מארז קטן
	PCI (עם כרטיס riser)
עד שני כרטיסים בגובה מלא או בחצי האורך	שולחן עבודה
כרטיס אחד בעל פרופיל נמוך	
	PCI Express x1
כרטיס אחד בגובה מלא	Mini Tower
	PCI Express x16 (ללא כרטיס riser)
כרטיס אחד בגובה מלא	Mini Tower
כרטיס אחד בעל פרופיל נמוך	מחשב שולחני ומארז קטן
	PCI Express x16 (עם כרטיס riser)
כרטיס אחד בגובה מלא	מחשב שולחני

הערה: חריץ PCI Express x16 מושבת כאשר הצג מחובר למחבר המובנה DisplayPort במחשב שולחני, ב-Mini Tower או במארז קטן.

כוננים

נגישות חיצונית:

	תאי כוננים בגודל 5.25 אינץ'
שניים	Mini Tower
אחד	שולחן עבודה
	מפרץ Slimline של 5.25 אינץ'
אחד	מארז קטן
	מפרץ D-module של 5.25 אינץ'
אחד	מארז קטן במיוחד

כוננים (המשך)

	מפרץ לכונן של 3.5 אינץ'
אחד	Mini Tower ומחשב שולחני
	מפרץ Slimline של 3.5 אינץ'
אחד	מארז קטן
	מפרץ D-module של 3.5 אינץ'
אחד	מארז קטן במיוחד
	נגיש מבפנים:
	ארבעה תאי כונן SATA בגודל 3.5 אינץ'
שניים	Mini Tower
אחד	מחשב שולחני, מארז קטן ומארז קטן במיוחד
	התקנים זמינים:
	כוננים קשיחים SATA בגודל 3.5 אינץ'
עד שניים	Mini Tower
אחד	מחשב שולחני, מארז קטן ומארז קטן במיוחד
	כונני DVD+/-RW/DVD-ROM SATA מסוג CD+/-RW
עד שני כוננים של 5.25 אינץ'	Mini Tower
כונן אחד של 5.25 אינץ'	שולחן עבודה
כונן Slimline אחד	מארז קטן
כונן D-module אחד	מארז קטן במיוחד
	כונן תקליטונים של 3.5 אינץ' או קורא כרטיסי מדיה 19-ב-1
אחד	Mini Tower
אחד	שולחן עבודה
כונן Slimline אחד	מארז קטן
כונן תקליטונים D-module אחד	מארז קטן במיוחד

מחברים

מחברים חיצוניים:

שמע

שני מחברים עבור קו-כניסה/ מיקרופון וקו-יציאה

גב

שני מחברים בלוח הקדמי עבור אוזניות ומיקרופון

לוח קדמי

מחבר אחד של שבעה פינים

eSATA

הערה: מחשב בעל מארז קטן במיוחד לא מצויד במחבר eSATA.

מחבר RJ45 אחד

מתאם רשת

מחבר אחד של 25 פינים (דו-כיווני)

מקבילי

מחבר אחד של תשעה פינים, תואם C16550

טורי

USB

שניים

לוח קדמי

שישה

גב

הערה: מארז קטן במיוחד מצויד בחמישה מחברי USB בלוח האחורי.

הערה: כל מחברי USB תואמים ל-USB 2.0

וידאו

מחבר VGA של 15 חורים

Mini Tower, מחשב שולחני ומארז קטן

מחבר DisplayPort עם 20 פינים

מחבר DVI-I של 28 פינים

מארז קטן במיוחד

מחברי לוח המערכת:

PCI

שני מחברים

Mini Tower ומחשב שולחני

מחבר אחד

מארז קטן

120 פינים

גודל מחבר

32 סיביות

רוחב נתוני מחבר (מקסימלי)

מחברים (המשך)

	PCI Express x1
מחבר אחד	Mini Tower
36 רפינים	גודל מחבר
נתיב PCI Express אחד	רוחב נתוני מחבר (מקסימלי)
	PCI Express x16
מחבר אחד	Mini Tower, מחשב שולחני ומארז קטן
164 פינים	גודל מחבר
16 נתיבי PCI Express	רוחב נתוני מחבר (מקסימלי)
	Serial ATA
ארבעה מחברים	Mini Tower
שתי מחברים	מחשב שולחני ומארז קטן
מחבר אחד	מארז קטן במיוחד
מחבר שבעה פינים	גודל מחבר
	זיכרון
ארבעה מחברים	Mini Tower, מחשב שולחני ומארז קטן
שני מחברים	מארז קטן במיוחד
240 פינים	גודל מחבר
	התקן USB פנימי
מחבר עשרה פינים (תומך בשתי יציאות USB)	Mini Tower, מחשב שולחני ומארז קטן
	כונן תקליטונים
מחבר אחד של 34 פינים	Mini Tower ומחשב שולחני
מחבר דק אחד של 26 פינים	מארז קטן

מחברים (המשך)

מאוורר מעבד

מחבר אחד של 5 פינים	Mini Tower, מחשב שולחני ומארז קטן
שני מחברים של חמישה פינים	מארז קטן במיוחד
מחבר אחד של 5 פינים	מאוורר כונן קשיח
מחבר דק אחד של שלושה פינים	מארז קטן
מחבר אחד של 40 פינים	מארז קטן במיוחד
מחבר אחד של 775 פינים	בקרת לוח קדמי
מחבר אחד של 4 פינים	מעבד
מחבר אחד של 24 פינים	מתח של 12 וולט
	מתח חשמלי

פקדים ונוריות

חזית המחשב:

לחצן דחיפה	לחצן הפעלה
אור ירוק – הבהוב בירוק במצב שינה; ירוק קבוע לציון מצב מופעל.	נורית הפעלה
אור חום צהבהב – אור חום צהבהב מהבהב מציין בעיה בלוח המערכת. אור כתום קבוע כאשר לא ניתן להפעיל את המחשב מציין שלוח המערכת אינו יכול להפעיל את האתחול. זו יכולה להיות בעיה בלוח המערכת או באספקת החשמל (ראה "בעיות אספקת מתח" בעמוד 46).	
אור ירוק – ירוק מהבהב מציין שהמחשב קורא נתונים מכונן קשיח או תקליטורים/DVD מסוג SATA או כותב לכונן.	נורית פעילות כונן
אור ירוק – קיים חיבור טוב בין הרשת לבין המחשב.	נורית קישוריות רשת
נורית כבויה (אין אור) – המחשב אינו מזהה חיבור פיזי לרשת.	

פקדים ונוריות (המשך)

נוריות אבחון	ארבע נוריות
הערה: במחשב עם המארז הקטן, נוריות האבחון ממוקמות בלוח האחורי. ראה "מארז קטן במיוחד – מבט מאחור" עמוד 15.	
גב המחשב :	
נורית תקינות הקישור במתאם הרשת המשולב	אור ירוק – קיים חיבור טוב, של 10 מגה-סיביות לשנייה, בין הרשת לבין המחשב.
	אור כתום – קיים חיבור טוב, של 100 מגה-סיביות לשנייה, בין הרשת לבין המחשב.
	אור צהוב – קיים חיבור טוב, של 1000 מגה-סיביות לשנייה, בין הרשת לבין המחשב.
	נורית כבויה (אין אור) – המחשב אינו מזהה חיבור פיזי לרשת.
נורית פעילות רשת במתאם רשת משולב	אור צהוב – אור צהוב מהבהב מצייין פעילות של הרשת.

מתח חשמלי

ספק כוח DC :	
הספק חשמלי	
Mini Tower	305 ואט לא תואם לדרישות של הסוכנות להגנה על הסביבה (EPA) ; 255 ואט תואם לדרישות EPA
שולחן עבודה	255 ואט
מארז קטן	235 ואט
מארז קטן במיוחד	220 ואט
פיזור חום מרבי(MHD)	
Mini Tower	1041 BTU בשעה
שולחן עבודה	955 BTU בשעה
מארז קטן	938 BTU בשעה
מארז קטן במיוחד	751 BTU בשעה

הערה: פיזור חום מחושב לפי ההספק הנקוב.

מתח חשמלי (המשך)

מתח (לקבלת מידע חשוב
אודות הגדרת מתח, עיין
בהוראות הבטיחות המצורפות
למחשב)

115/230 וולט ז"ח, 50/60 הרץ, 3.6/1.8 אמפר	Mini Tower
115/230 וולט ז"ח, 50/60 הרץ, 4.0/2.0 אמפר	שולחן עבודה
115/230 וולט ז"ח, 50/60 הרץ, 3.5/1.8 אמפר	מארז קטן
12 וולט ז"י, 18 אמפר	מארז קטן במיוחד
סוללת מטבע ליתיום CR2032 של 3 וולט	סוללה שטוחה

מידות פיזיות

גובה

36.2 ס"מ (14.2 אינץ')	Mini Tower
11.4 ס"מ (4.5 אינץ')	שולחן עבודה
9.26 ס"מ (3.65 אינץ')	מארז קטן
26.4 ס"מ (10.375 אינץ')	מארז קטן במיוחד

רוחב

17.0 ס"מ (6.7 אינץ')	Mini Tower
39.9 ס"מ (15.7 אינץ')	שולחן עבודה
31.37 ס"מ (12.35 אינץ')	מארז קטן
8.9 ס"מ (3.5 אינץ')	מארז קטן במיוחד

עומק

43.5 ס"מ (17.1 אינץ')	Mini Tower
35.3 ס"מ (13.9 אינץ')	שולחן עבודה
34.03 ס"מ (13.40 אינץ')	מארז קטן
ללא כיסוי כבלים: 25.3 ס"מ (9.95 אינץ')	מארז קטן במיוחד
עם כיסוי כבלים סטנדרטי – 33 ס"מ (13 אינץ')	
עם כיסוי כבלים מורחב – 36.1 ס"מ (14.2 אינץ')	

מידות פיזיות (המשך)

משקל	
12.7 ק"ג (28 ליברות)	Mini Tower
10.4 ק"ג (23 ליברות)	שולחן עבודה
7.4 ק"ג (16.4 ליברות)	מארז קטן
ללא כיסוי כבלים – 4.5 ק"ג (10 ליברות)	מארז קטן במיוחד
עם כיסוי כבלים סטנדרטי – 4.9 ק"ג (10.8 ליברות)	
עם כיסוי כבלים מורחב – 4.9 ק"ג (10.8 ליברות)	



תנאי סביבה

טמפרטורה	
10°C עד 35°C	הפעלה
-40° עד 65° צלזיוס (-40° עד 149° פרנהייט)	אחסון
במצב פעולה: 20% עד 80% (טמפרטורת Wet Bulb מרבית: 29°C)	לחות יחסית (ללא עיבוי)
באחסון: 5% עד 95% (טמפרטורת Wet Bulb מרבית: 38°C)	
	רטט מרבי:
5 עד 350 הרץ ב-0.0002 G ² /הרץ	הפעלה
5 עד 500 הרץ ב-0.001 עד 0.01 G ² /הרץ	אחסון
	זעזוע מרבי:
40 G +/- 5% עם משך פעימה של 2 מילי-שניות +/- 10% (שווה ערך ל-20 ס"מ בשנייה [51 אינץ' בשנייה])	הפעלה
105 G +/- 5% עם משך פעימה של 2 מילי-שניות +/- 10% (שווה ערך ל-50 ס"מ בשנייה [127 אינץ' בשנייה])	אחסון
	גובה:
15.2- עד 3,048 מטר (-50 עד 10,000 רגל)	הפעלה
15.2- עד 10,668 מטר (-50 עד 35,000 רגל)	אחסון
G2 או פחות כמוגדר בתקן ISA-S71.04-1985	רמת זיהום אווירי

4

פתרון בעיות

 **התראה:** לפני שתתחיל לבצע הליך כלשהו במקטע זה, קרא את הוראות הבטיחות המצורפות למחשב שברשותך. לעיון במידע על נהלים מומלצים נוספים בנושא בטיחות, בקר בדף הבית בנושא עמידה בדרישות התקינה בכתובת www.dell.com/regulatory_compliance.

 **התראה:** הקפד תמיד לנתק את המחשב משקע החשמל לפני פתיחת המכסה.  **הערה:** לפרטים על פתרון בעיות, כולל תגובות להודעות מערכת, עיין במדריך השירות בכתובת support.dell.com.

השימוש ב-Hardware Troubleshooter (פותר בעיות החומרה)

להפעלת פותר בעיות החומרה לצורך פתרון אי-תאימות של חומרה:

Windows Vista®

- 1 לחץ על הלחצן 'התחל' של Windows Vista , ולחץ על **עזרה ותמיכה**.
- 2 הקלד פותר בעיות החומרה בשדה החיפוש והקש על <Enter> כדי להתחיל בחיפוש.
- 3 בתוצאות החיפוש, בחר באפשרות המתארת בצורה הטובה ביותר את הבעיה ובצע את שלבי הפתרון הנותרים.

Windows® XP

- 1 לחץ על **התחל** ← **עזרה ותמיכה**.
- 2 הקלד פותר בעיות החומרה בשדה החיפוש והקש על <Enter> כדי להתחיל בחיפוש.
- 3 באזור **פותר בעיה**, לחץ על **פותר בעיות החומרה**.
- 4 ברשימת **פותר בעיות החומרה**, בחר באפשרות המתארת בצורה הטובה ביותר את הבעיה ולאחר מכן לחץ על **הבא** כדי לבצע את שלבי הפתרון הנותרים.

עצות

- אם התקן אינו פועל, ודא כי ההתקן מחובר כראות.
- אם הוספת או הסרת חלק לפני שהבעיה החלה, עיין בהליכי ההתקנה וודא שהחלק מותקן כהלכה.
- אם מופיעה הודעת שגיאה במסך, רשום לעצמך את ההודעה המדויקת. הודעה זו עשויה לסייע לצוות התמיכה הטכנית באבחון הבעיה ותיקונה.
- אם מופיעה הודעת שגיאה בתוכנית, עיין בתיעוד התוכנית.

בעיות אספקת מתח



התראה: לפני שתתחיל לבצע הליך כלשהו במקטע זה, קרא את הוראות הבטיחות המצורפות למחשב שברשותך. לעיין במידע על נהלים מומלצים נוספים בנושא בטיחות, בקר בדף הבית בנושא עמידה בדרישות התקינה בכתובת www.dell.com/regulatory_compliance.

אם נורית ההפעלה כבויה – המחשב כבוי או שאינו מקבל הספקת חשמל.

- חבר מחדש את כבל החשמל למחבר החשמל שבגב המחשב ולשקע החשמל.
- עקוף מפצלים, כבלים מאריכים והתקני הגנה אחרים נגד בעיות חשמל, כדי לבדוק אם ניתן להפעיל את המחשב כראוי.
- ודא כי כל מפצל הנמצא בשימוש אכן מחובר לשקע החשמל ומופעל.
- ודא ששקע החשמל תקין. לשם כך, חבר אליו מכשיר אחר, כגון מנורה.
- ודא שכבל החשמל הראשי וכבל הלוח הקדמי מחוברים היטב ללוח המערכת.

אם צבע נורית ההפעלה ירוק והמחשב אינו מגיב –

- ודא כי הצג מחובר ומופעל.
- אם הצג מחובר ומופעל, עיין ב-*Service Manual* (מדריך השירות) בכתובת support.dell.com.

אם נורית ההפעלה מהבהבת בירוק – המחשב נמצא במצב שינה. הקש על מקש כלשהו במקלדת, הזז את העכבר או לחץ על לחצן ההפעלה כדי לחזור לפעולה רגילה.

אם נורית ההפעלה מהבהבת בכתום – המחשב מקבל אספקת חשמל, ייתכן שהתקן כלשהו אינו פועל כהלכה או מותקן בצורה שגויה.

- הסר ולאחר מכן התקן מחדש את כל מודולי הזיכרון.
- הסר ולאחר מכן התקן מחדש את כל כרטיסי ההרחבה, לרבות כרטיסי גרפיקה.

אם נורית ההפעלה מאירה בכתום – ישנה בעיה באספקת חשמל, ייתכן שהתקן כלשהו אינו פועל כהלכה או מותקן בצורה שגויה

- ודא שכבל החשמל של המעבד מחובר היטב למחבר החשמל בלוח המערכת (עיין במדריך השירות באתר support.dell.com).

- ודא שכבל החשמל הראשי וכבל הלוח הקדמי מחוברים היטב למחבר לוח המערכת.

סלוק הפרעות – כמה מהסיבות האפשריות להפרעות הן:

- כבלים מאריכים של חשמל, מקלדת ועכבר
- התקנים רבים מדי המחוברים לאותו מפצל חשמלי
- מספר מפצלי שקעים מחוברים לאותו שקע חשמל

בעיות זיכרון



התראה: לפני שתתחיל לבצע הליך כלשהו במקטע זה, קרא את הוראות הבטיחות המצורפות למחשב שברשותך. לעיון במידע על נהלים מומלצים נוספים בנושא בטיחות, בקר בדף הבית בנושא עמידה בדרישות התקינה בכתובת www.dell.com/regulatory_compliance.

אם מופיעה הודעה על כך שאין די זיכרון –

- שמור וסגור את כל הקבצים הפתוחים וצא מכל התוכניות הפתוחות שאינך משתמש בהן כדי לבדוק אם הדבר פותר את הבעיה.
- בדוק בתיעוד של התוכנה מהן דרישות הזיכרון המזעריות. במידת הצורך, התקן זיכרון נוסף.
- הכנס היטב את מודולי הזיכרון כדי להבטיח שהמחשב יתקשר בהצלחה עם הזיכרון.
- הפעל את תוכנית האבחון של Dell (ראה "תוכנית האבחון Dell Diagnostics" בעמוד 50).

אם אתה נתקל בבעיות זיכרון אחרות –

- הכנס היטב את מודולי הזיכרון כדי להבטיח שהמחשב יתקשר בהצלחה עם הזיכרון.
- הקפד לבצע את ההנחיות להתקנת זיכרון.
- ודא שהמחשב תומך בזיכרון שבו אתה משתמש. לקבלת מידע נוסף על סוג הזיכרון שבו תומך המחשב, ראה "זיכרון" בעמוד 35.
- הפעל את תוכנית האבחון של Dell (ראה "תוכנית האבחון Dell Diagnostics" בעמוד 50).

בעיות היתקעות ותוכנה

המחשב אינו מופעל

ודא שכבל החשמל מחובר היטב למחשב ולשקע החשמל

תוכנית מפסיקה להגיב

סיים את פעולת התוכנית –

- 1 לחץ בו-זמנית על <Ctrl><Shift><Esc> כדי להיכנס למנהל המשימות, ושם בחר בכרטיסיית **יישומים**.
- 2 לחץ כדי לבחור את התוכנית שאינה מגיבה ולאחר מכן לחץ על **סיים משימה**.

תוכנית כלשהי קורסת באופן חוזר ונשנה

 **הערה:** תוכנות כוללות בדרך כלל הוראות התקנה בתיעוד, בתקליטון, בתקליטור או בתקליטור ה-DVD המצורפים אליהן.

עיינ בתיעוד התוכנה – במקרה הצורך, הסר את התוכנית והתקן אותה מחדש.

תוכנית כלשהי מיועדת לפעול עם גרסה קודמת של מערכת ההפעלה **Microsoft® Windows®**

הפעל את "אשף תאימות תוכניות" –

Windows Vista:

- 1 לחץ על **התחל**  ← **לוח הבקרה** ← **תוכניות** ← **השתמש בתוכנית קודמת בגרסה זו של Windows**.
- 2 במסך הפתיחה, לחץ על **הבא**.
- 3 פעל בהתאם להוראות המופיעות במסך.

Windows XP:

אשף תאימות תוכניות מגדיר תוכנית כלשהי כדי שתפעל בסביבה דומה לסביבות מערכת ההפעלה שאינן-XP.

- 1 לחץ על **התחל** ← **כל התוכניות** ← **עזרים** ← **אשף תאימות תוכניות** ← **הבא**.
- 2 פעל בהתאם להוראות המופיעות במסך.

מופיע מסך בצבע כחול מלא

כבה את המחשב – אם אינך מצליח לקבל תגובה בהקשה על מקש במקלדת או בהזזה של העכבר, לחץ לחיצה ממושכת על מתג ההפעלה למשך 6 שניות לפחות (עד לכיבוי המחשב) ולאחר מכן הפעל מחדש את המחשב.

בעיות תוכנה אחרות

עיין בתיעוד התוכנה או פנה ליצרן התוכנה לקבלת מידע לפתרון בעיות –

- ודא כי התוכנית תואמת למערכת ההפעלה המותקנת במחשב.
- ודא כי המחשב עונה על דרישות החומרה המזעריות להפעלת התוכנה. לקבלת מידע, עיין בתיעוד של התוכנה.
- ודא כי התוכנה הותקנה והוגדרה כראוי.
- ודא שמנהלי ההתקנים אינם מתנגשים עם התוכנית.
- במקרה הצורך, הסר את התוכנית והתקן אותה מחדש.

שירות העדכונים הטכניים של Dell

- שירות העדכונים הטכניים של Dell מספק מידע על שדרוגי תוכנה וחומרה צפויים עבור מחשבך באמצעות הדוא"ל. כדי להירשם לשירות העדכונים הטכניים של Dell, בקר באתר support.dell.com/technicalupdate.

תוכנית האבחון Dell Diagnostics

 **התראה:** לפני שתחיל לבצע הליך כלשהו במקטע זה, קרא את הוראות הבטיחות המצורפות למחשב שברשותך. לעיון במידע על נהלים מומלצים נוספים בנושא בטיחות, בקר בדף הבית בנושא עמידה בדרישות התקינה בכתובת www.dell.com/regulatory_compliance.

הפעלת תוכנית האבחון Dell Diagnostics מהכונן הקשיח

- 1 ודא שהמחשב מחובר לשקע חשמל פועל.
- 2 הפעל (או הפעל מחדש) את המחשב.
- 3 עם הופעת הלוגו של Dell™, הקש מיד על <F12>. בחר **Diagnostics** (אבחון) מתפריט ההתחלה ולחץ על <Enter>.

 **הערה:** אם אתה ממתין זמן רב מדי והסמליל (לוגו) של מערכת ההפעלה מופיע, המשך להמתין עד שיופיע שולחן העבודה של Microsoft® Windows®, ולאחר מכן כבה את המחשב ונסה שוב.

 **הערה:** אם מופיעה הודעה המציינת כי לא נמצאה מחיצה של תוכנית שירות לאבחון, הפעל את תוכנית האבחון Dell Diagnostics ממדיית *Drivers and Utilities* (מנהלי התקן ותוכניות שירות).

- 4 לחץ על מקש כלשהו כדי להפעיל את תוכנית האבחון של Dell ממחיצת תוכנית האבחון בכונן הקשיח ובצע את ההוראות המופיעות במסך.

הפעלת תוכנית האבחון של Dell מתקליטור *Drivers and Utilities* (מנהלי התקנים ותוכניות שירות) של Dell

 **הערה:** התקליטור *Drivers and Utilities* (מנהלי התקנים ותוכניות שירות) הוא אופציונלי וייתכן שלא סופק עם המחשב.

- 1 הכנס את התקליטור *Drivers and Utilities*.
- 2 כבה את המחשב והפעל אותו מחדש.
עם הופעת הלוגו של DELL, הקש מיד על <F12>.

 **הערה:** אם אתה ממתין זמן רב מדי והסמליל (לוגו) של מערכת ההפעלה מופיע, המשך להמתין עד שיופיע שולחן העבודה של Microsoft® Windows®, ולאחר מכן כבה את המחשב ונסה שוב.

 **הערה:** הצעדים הבאים משנים את רצף האתחול באופן חד פעמי בלבד. בהפעלה הבאה, המחשב יופעל בהתאם להתקנים שצוינו בתוכנית הגדרת המערכת.

- 3 כאשר רשימת ההתקנים של האתחול מופיעה, בחר **CD/DVD/CD-RW** והקש על <Enter>.

- 4 בתפריט שמופיע, בחר באפשרות **Boot from CD-ROM** (אתחול מכונן תקליטורים) ולחץ על <Enter>.
- 5 הקלד 1 כדי להפעיל את תפריט התקליטור והקש על <Enter> כדי להמשיך.
- 6 ברשימה הממוספרת, בחר באפשרות **Run the 32 Bit Dell Diagnostics** (הפעל את תוכנית האבחון ל-32 סיביות של Dell). אם רשומות מספר גרסאות, בחר את הגרסה המתאימה למחשב שברשותך.
- 7 עם הופעת **התפריט הראשי** בתוכנית האבחון של Dell, בחר בבדיקה שברצונך להפעיל ובצע את ההוראות המופיעות במסך.

5

התקנה מחדש של תוכנה

מנהלי התקנים

זיהוי מנהלי התקנים

1 אתר את רשימת ההתקנים של המחשב שלך.

Microsoft® Windows Vista®

א לחץ על לחצן 'התחלי של Windows Vista™', ולאחר מכן לחץ באמצעות לחצן העכבר הימני על **מחשב**.

ב לחץ על **מאפיינים** ← **מנהל ההתקנים**.

 **הערה:** כעת עשוי להופיע החלון **בקרת חשבון משתמש**. אם אתה מוגדר במחשב כמנהל מערכת, לחץ על **המשך**; אחרת, פנה למנהל המערכת כדי להמשיך.

Microsoft Windows® XP

א לחץ על **התחל** ← **לוח הבקרה**.

ב תחת **בחר קטגוריה**, לחץ על **ביצועים ותחזוקה** ולחץ על **מערכת**.

ג בחלון **מאפייני מערכת**, לחץ על הכרטיסייה **חומרה** ועל **מנהל ההתקנים**.

2 גלול את הרשימה למטה ובדוק אם מופיע סימן קריאה (עיגול צהוב עם סימן [!]) על סמל ההתקן.

אם מופיע סימן קריאה ליד שם ההתקן, ייתכן שיהיה עליך להתקין מחדש את מנהל ההתקן או להתקין מנהל התקן חדש (ראה "התקנה מחדש של מנהלי התקנים ותוכניות שירות" בעמוד 54).

התקנה מחדש של מנהלי התקנים ותוכניות שירות

הודעה: אתר התמיכה של Dell בכתובת support.dell.com והתקליטור **Drivers and Utilities** (מנהלי התקנים ותוכניות שירות) מספקים מנהלי התקנים שקיבלו אישור למחשבי Dell™. התקנת מנהלי התקנים ממקורות אחרים עלולה לגרום לפעולה לא תקינה של המחשב.

חזרה לגרסה קודמת של מנהל התקן

:Windows Vista

- 1 לחץ על לחצן 'התחל' של Windows Vista, ולאחר מכן לחץ באמצעות לחצן העכבר הימני על מחשב.
- 2 לחץ על **מאפיינים** ← **מנהל ההתקנים**.
- 3 הערה: כעת עשוי להופיע החלון **בקרת חשבון משתמש**. אם אתה מוגדר במחשב כמנהל מערכת, לחץ על **המשך**, ואם לא – פנה למנהל המערכת כדי להיכנס למנהל ההתקנים.
- 3 לחץ באמצעות לחצן העכבר הימני על ההתקן שעבורו הותקן מנהל ההתקן החדש, ולחץ על **מאפיינים**.
- 4 לחץ על הכרטיסייה **מנהלי התקנים** ← **חזור למנהל התקן קודם**.

:Windows XP

- 1 לחץ על **התחל** ← **המחשב שלי** ← **מאפיינים** ← **חומרה** ← **מנהל ההתקנים**.
 - 2 לחץ באמצעות לחצן העכבר הימני על ההתקן שעבורו הותקן מנהל ההתקן החדש, ולחץ על **מאפיינים**.
 - 3 לחץ על הכרטיסייה **מנהלי התקנים** ← **חזור למנהל התקן קודם**.
- אם השימוש ב'חזור למנהל התקן' קודם אינו פותר את הבעיה, השתמש בתכונת שחזור המערכת (ראה "שחזור מערכת ההפעלה" בעמוד 56) כדי להחזיר את המחשב למצב ההפעלה שחל לפני שהתקנת את מנהל ההתקן החדש.

שימוש במדיה Drivers and Utilities

אם השימוש באפשרויות 'חזור למנהל התקן קודם' או 'שחזור המערכת' (ראה "שחזור מערכת ההפעלה" בעמוד 56) אינו פותר את הבעיה, התקן מחדש את מנהל ההתקן ממדיית *Drivers and Utilities*.

- 1 כאשר מופיע שולחן העבודה של Windows, הכנס את מדיית *Drivers and Utilities* לכונן.
- אם זו הפעם הראשונה שבה אתה משתמש במדיה *Drivers and Utilities*, עבור אל שלב 2 אם לא, עבור אל שלב 5.

- 2 כשמופעלת תוכנית ההתקנה בתקליטור *Drivers and Utilities*, פעל בהתאם להוראות המופיעות במסך.
-  **הערה:** ברוב המקרים, התוכנית שבמדיה זו מופעלת אוטומטית. אם לא, הפעל את סייר ה-Windows, לחץ על ספריית כונן המדיה כדי להציג את תוכן המדיה ולחץ פעמיים על הקובץ **autorcd.exe**.
- 3 כאשר החלון **InstallShield Wizard Complete** (אשף InstallShield השלים את ההתקנה) נפתח, הוצא את מדיית *Drivers and Utilities* מהכונן ולחץ על **Finish** (סיום) כדי להפעיל את המחשב מחדש.
- 4 עם הופעת שולחן העבודה של Windows, הכנס שוב את התקליטור *Drivers and Utilities*.
- 5 במסך **Welcome Dell System Owner** (ברוך הבא, בעל מחשב Dell), לחץ על **Next** (הבא).
- מנהלי ההתקנים שנעשה בהם שימוש במחשב מוצגים אוטומטית בחלון **My Drivers** (מנהלי ההתקנים שלי) – **התקליטור זיהה רכיבים אלה במחשב שלך**.
- 6 לחץ על מנהל ההתקן שברצונך להתקין מחדש ופעל בהתאם להוראות המופיעות במסך.
- אם מנהל התקן מסוים לא מופיע ברשימה, ייתכן שמנהל ההתקן לא נחוץ למערכת ההפעלה שברשותך, או שעליך לחפש את מנהלי ההתקנים שסופקו עם ההתקן הספציפי.
- התקנה מחדש של מנהלי התקנים באופן ידני**
לאחר פריסת קובצי מנהלי ההתקנים אל הכונן הקשיח כפי שהוסבר במקטע הקודם:
Microsoft Windows Vista:
- 1 לחץ על לחצן 'התחל' של Windows Vista , ולאחר מכן לחץ באמצעות לחצן העכבר הימני על **מחשב**.
- 2 לחץ על **מאפיינים** ← **מנהל ההתקנים**.
-  **הערה:** כעת יופיע החלון **בקרת חשבון משתמש**. אם אתה מוגדר במחשב כמנהל מערכת, לחץ על **המשך**, ואם לא – פנה למנהל המערכת כדי להיכנס למנהל ההתקנים.
- 3 לחץ פעמיים על סוג ההתקן שעברו אתה מתקין את מנהל ההתקן (לדוגמה, **שמע או וידאו**).
- 4 לחץ פעמיים על שם ההתקן שעברו אתה מתקין את מנהל ההתקן.
- 5 לחץ על הכרטיסייה **מנהל התקן** ← **עדכון מנהל התקן** ← **אתר במחשב שלי תוכנת מנהל התקן**.

- 6 לחץ על **עיון** ונווט למיקום שאליו העתקת קודם לכן את הקבצים של מנהל ההתקן.
- 7 לחץ על שם מנהל ההתקן ← **אישור** ← **הבא**.
- 8 לחץ על **סיום** והפעל מחדש את המחשב.
- Microsoft Windows XP*
- 1 לחץ על **התחל** ← **הגדרות** ← **לוח בקרה**.
- 2 לחץ פעמיים על סמל **המערכת** ולאחר מכן לחץ על הלשונית **חומרה**.
- 3 לחץ על **מנהל התקנים**.
-  **הערה:** אם אתה מנהל המערכת, מנהל ההתקנים מאפשר לך להמשיך; ולא, פנה למנהל המערכת כדי שיזין את מנהל ההתקנים.
- 4 לחץ על סימן + ליד ההתקן שעבורו אתה מתקין את מנהל ההתקן (לדוגמה, **שמע** או **וידאו**).
- 5 לחץ פעמיים על שם ההתקן שעבורו אתה מתקין את מנהל ההתקן.
- 6 לחץ על **מנהל התקן** ← **עדכן מנהל התקן** ← **התקן מרשימה או מיקום ספציפי (מתקדם)** ולאחר מכן לחץ על **הבא**.
- 7 לחץ על **עיון** ונווט למיקום שאליו העתקת קודם לכן את הקבצים של מנהל ההתקן.
- 8 לחץ על שם מנהל ההתקן ← **אישור** ← **הבא**.
- 9 לחץ על **סיום** והפעל מחדש את המחשב.

שחזור מערכת ההפעלה

ניתן לשחזר את מערכת ההפעלה בדרכים הבאות:



- 'שחזור המערכת' של Microsoft Windows מחזיר את המחשב לשלב הפעלה מוקדם יותר, מבלי להשפיע על קובצי נתונים. השתמש בתכונה זו כפתרון ראשון לשחזור מערכת ההפעלה תוך שימור קובצי הנתונים.
- Dell Factory Image Restore (זמין ב-Windows Vista) מחזיר את הכונן הקשיח למצב הפעולה שבו היה בעת רכישת המחשב. תוכנית זו מוחקת לצמיתות את כל הנתונים בכונן הקשיח ומסירה את כל התוכניות שהותקנו לאחר קבלת המחשב.
- אם קיבלת תקליטור *Operating System* יחד עם המחשב שברשותך, באפשרותך להשתמש בו לשחזור מערכת ההפעלה. עם זאת, השימוש בתקליטור מערכת ההפעלה גורם גם הוא למחיקת כל הנתונים בכונן הקשיח.

שימוש בתכונת שחזור המערכת של Microsoft® Windows®

 **הערה:** ההליכים במסמך זה נכתבו עבור תצוגת ברירת המחדל של Windows, כך שייתכן כי לא יהיו ישימים אם הגדרת את מחשב Dell שברשותך לתצוגה הקלאסית של Windows.

הפעלת תכונת 'שחזור המערכת'

Windows Vista

- 1 לחץ על התחל .
 - 2 בתיבה 'התחל חיפוש', הקלד שחזור מערכת והקש על <Enter>.
-  **הערה:** כעת עשוי להופיע החלון **בקרת חשבון משתמש**. אם אתה מוגדר במחשב כמנהל מערכת, לחץ על **המשך**; אחרת, פנה למנהל המערכת כדי להמשיך בפעולה הרצויה.

- 3 לחץ על **הבא** ובצע את יתר ההנחיות המופיעות במסך.

Windows XP

 **הודעה:** לפני שחזור המחשב למצב פעולה מוקדם יותר, שמור וסגור את כל הקבצים הפתוחים וצא מכל התוכניות הפתוחות. אין לשנות, לפתוח או למחוק קבצים או תוכניות כלשהם לפני השלמת שחזור המערכת.

- 1 לחץ על **התחל** ← **כל התוכניות** ← **עזרים** ← **כלי מערכת** ← **שחזור המערכת**.
- 2 לחץ על **שחזר את המחשב שלי למועד מוקדם יותר** או על **צור נקודת שחזור**.
- 3 לחץ על **הבא** ופעל בהתאם להנחיות המופיעות במסך.

ביטול שחזור המערכת האחרון

 **הודעה:** לפני ביטול שחזור המערכת האחרון, שמור וסגור את כל הקבצים הפתוחים וצא מכל התוכניות הפתוחות. אין לשנות, לפתוח או למחוק קבצים או תוכניות כלשהם לפני השלמת שחזור המערכת.

Windows Vista

- 1 לחץ על התחל .
- 2 בתיבה 'התחל חיפוש', הקלד שחזור מערכת והקש על <Enter>.
- 3 לחץ על **בטל את השחזור האחרון שלי** ולחץ על **הבא**.

- 1 לחץ על התחל ← כל התוכניות ← עזרים ← כלי מערכת ← שחזור המערכת.
- 2 לחץ על בטל את השחזור האחרון שלי ולחץ על הבא.

שימוש ב-Image Restore Dell Factory

 **הודעה:** שימוש ב-Dell Factory Image Restore גורם למחיקה לצמיתות של כל הנתונים (לדוגמה, מסמכים, גיליונות אלקטרוניים, הודעות דואר אלקטרוני, תמונות דיגיטליות וקובצי מוסיקה) שבכונן הקשיח ולהסרת התוכניות או מנהלי ההתקנים שהותקנו אחרי שקיבלת את המחשב. אם תוכל, גבה את הנתונים לפני שתשתמש באפשרויות הללו. השתמש באפשרות Dell Factory Image Restore רק אם שימוש בתכונת 'שחזור המערכת' לא פתר את הבעיה במערכת ההפעלה.

 **הערה:** Dell Factory Image Restore עשוי שלא להיות זמין במדינות מסוימות או במחשבים מסוימים.

Dell Factory Image Restore (Windows Vista בלבד)

- 1 הפעל את המחשב.
- 2 עם הופעת הלוגו של Dell, הקש על <F8> מספר פעמים, כדי לגשת לחלון Vista Advanced Boot Options.
- 3 בחר באפשרות **Repair Your Computer** (תקן את המחשב).
כעת יוצג החלון System Recovery Options (אפשרויות שחזור מערכת).
- 4 בחר פריסת מקלדת ולחץ על **Next** (הבא).
- 5 כדי לגשת לאפשרויות השחזור, היכנס למחשב כמשתמש מקומי.
- 6 לקבלת גישה לשורת הפקודה, הקלד administrator בשדה 'שם משתמש', ולאחר מכן לחץ על **אישור**.
- 7 לחץ על **Dell Factory Image Restore**.

 **הערה:** בהתאם לתצורה שהגדרת, ייתכן שיהיה עליך לבחור באפשרות **Dell Factory Tools** ולאחר מכן באפשרות **Dell Factory Image Restore**.

- 8 במסך הפתיחה של **Dell Factory Image Restore**, לחץ על **Next** (הבא).
כעת יוצג המסך **Confirm Data Deletion** (אישור מחיקת נתונים).
- הודעה:** אם לא תרצה להמשיך בהפעלת Factory Image Restore, לחץ על **Cancel** (ביטול). 

- 9 סמן את התיבה כדי לאשר שברצונך להמשיך ולפרמט את הכונן הקשיח ולשחזר את תוכנת המערכת להגדרות ברירת המחדל, ולאחר מכן לחץ על **Next** (הבא).
- תהליך השחזור יתחיל והוא עשוי לארוך 5 דקות או יותר. בסיום השחזור של מערכת ההפעלה והיישומים המותקנים מראש למצב הראשוני, תוצג הודעה.
- 10 לחץ על **Finish** (סיום) כדי להפעיל מחדש את המחשב.

Dell PC Restore (Windows XP בלבד)

- 1 הפעל את המחשב.
- במהלך האתחול מופיע בחלק העליון של המסך פס כחול שעליו הכיתוב www.dell.com.
- 2 מיד עם הופעת הפס הכחול, הקש על **<Ctrl><F11>**.
- אם לא תקיש על **<Ctrl><F11>** בזמן, הנח למחשב לסיים את האתחול ולאחר מכן הפעל מחדש את המחשב שוב.
- 3 לחץ על **Restore** (שחזור) ולאחר מכן לחץ על **Confirm** (אישור).
- השלמת תהליך השחזור נמשכת 6 עד 10 דקות לערך.
- 4 כשתתבקש, לחץ על **Finish** (סיום) כדי להפעיל מחדש את המחשב.
- 5 כשתתבקש, לחץ על **Yes** (כן).
- המחשב יופעל מחדש. היות שהמחשב משוחזר למצב הפעולה המקורי שלו, המסכים המופיעים זהים לאלה שהופיעו בהפעלה הראשונה של המחשב.
- 6 לחץ על **Next** (הבא).
- המסך System Restore (שחזור מערכת) מופיע ולאחר מכן המחשב מופעל מחדש.
- 7 לאחר הפעלה מחדש של המחשב, לחץ על **OK** (אישור).

Windows XP: הסרת Dell PC Restore

-  **הודעה:** הסרת ההתקנה של PC Restore של Dell מהכונן הקשיח מוחקת לצמיתות את תוכנית השירות PC Restore מהמחשב. לאחר הסרת Dell PC Restore, לא תוכל להשתמש בתוכנית כדי לשחזר את מערכת ההפעלה של המחשב.
- מומלץ שלא להסיר את ההתקנה של PC Restore מהמחשב, גם לא כאשר מבקשים לפנות מקום בכונן. אם תסיר את PC Restore מהכונן הקשיח, לא תוכל להחזיר את מערכת ההפעלה של המחשב למצבה המקורי.
- 1 היכנס למחשב כמנהל מערכת מקומי.
 - 2 בסייר Microsoft Windows, עבור אל `c:\dell\utilities\DSR`.

- 3 לחץ פעמיים על שם הקובץ **DSRIRRemv2.exe**.
-  **הערה:** אם בכונן הקשיח במחשב לא קיימת מחיצה עבור PC Restore, מופיעה הודעה המציינת כי המחיצה לא נמצאה. לחץ על **Quit** (יציאה). אין מחיצה למחיקה.
- 4 לחץ על **OK** (אישור) כדי להסיר את המחיצה של PC Restore מהכונן הקשיח.
- 5 לחץ על **Yes** (כן) כאשר הודעת אישור מופיעה.
המחיצה PC Restore תימחק ויתוסף שטח הדיסק זמין.
- 6 לחץ בעזרת לחצן העכבר הימני על **דיסק מקומי (C)** בסייר Windows, לחץ על **מאפיינים** וודא ששטח הדיסק הנוסף זמין.
- 7 לחץ על **Finish** (סיום) כדי לסגור את החלון **PC Restore Removal** והפעל מחדש את המחשב.

שימוש בתקליטור מערכת ההפעלה

לפני שתתקין מחדש את מערכת ההפעלה, נסה לבצע את הפעולות הבאות:

- חזרה למנהל התקן קודם של Windows (ראה "חזרה לגרסה קודמת של מנהל התקן" בעמוד 54)
- שחזור מערכת של Microsoft (ראה "Dell PC Restore (Windows XP) בלבד") בעמוד 59

 **הודעה:** לפני ביצוע ההתקנה, גבה את כל קובצי הנתונים שבכונן הקשיח הראשי במדיה אחרת. בתצורות כונן קשיח רגילות, הכונן הקשיח הראשי הוא הכונן הראשון שהמחשב מזהה.

כדי להתקין מחדש את Windows, תזדקק לתקליטור *Operating System* של Dell™ ולתקליטור *Drivers and Utilities* (מנהלי התקנים ותוכניות שירות) של Dell. המדיה *Drivers and Utilities* מכילה מנהלי התקנים שהותקנו בעת הזמנת המחשב. השתמש במדיית *Drivers and Utilities* של Dell כדי לטעון את מנהלי ההתקנים הנחוצים.

 **הערה:** בהתאם לאזור שממנו הזמנת את המחשב, או אם הזמנת את המדיה או לא, ייתכן שהמדיה *Drivers and Utilities* של Dell וכן המדיה *Operating System* של Dell לא צורפו למחשב שלך.

התקנה מחדש של Windows

תהליך ההתקנה מחדש נמשך שעה עד שעתיים.

- 1 שמור וסגור את כל הקבצים הפתוחים וצא מכל התוכניות הפתוחות.
 - 2 הכנס את המדיה *Operating System* (מערכת הפעלה).
 - 3 אם מופיעה ההודעה Install Windows (התקן את Windows), לחץ על **Exit** (יציאה).
 - 4 הפעל מחדש את המחשב.
עם הופעת הלוגו של DELL, הקש מיד על <F12>.
-  **הערה:** אם אתה ממתין זמן רב מדי והסמליל (לוגו) של מערכת ההפעלה מופיע, המשך להמתין עד שיופיע שולחן העבודה של Microsoft® Windows®, ולאחר מכן כבה את המחשב ונסה שוב.
-  **הערה:** הצעדים הבאים משנים את רצף האתחול באופן חד פעמי בלבד. בהפעלה הבאה, המחשב יאותחל בהתאם להתקנים שצוינו בתוכנית התקנת המערכת.
- 5 כאשר רשימת ההתקנים של האתחול מופיעה, בחר **CD/DVD/CD-RW Drive** והקש על <Enter>.
 - 6 לחץ על מקש כלשהו כדי לבצע **אתחול מתקליטור** ופעל בהתאם להוראות המופיעות במסך כדי להשלים את תהליך ההתקנה.
 - 7 התקן מחדש את מנהלי ההתקנים, את תוכנית ההגנה מפני וירוסים ותוכנות אחרות.

6

איתור מידע

הערה: ייתכן שתכונות מסוימות או סוגי מדיה מסוימים הן אופציונליות ואינן מצורפות למחשב. כמו כן, ייתכן כי תכונות מסוימות או סוגי מדיה מסוימים לא יהיו זמינים בארצות מסוימות.



הערה: מידע נוסף עשוי להיות מצורף למחשב.



תוכן	מסמך/מדיה/תווית
<ul style="list-style-type: none">השתמש בתג השירות לזיהוי מחשבך בכל ביקור באתר support.dell.com ובכל פנייה לתמיכה הטכניתכאשר אתה פונה לתמיכה, הזן את קוד השירות המהיר לצורך ניתוב השיחה <p>הערה: תג השירות/קוד השירות המהיר ממוקם על המחשב.</p>	<p>תג שירות/קוד שירות מהיר</p> <p>תג השירות/קוד השירות המהיר ממוקם על המחשב.</p>
<ul style="list-style-type: none">תוכנית אבחון עבור המחשבמנהלי התקנים עבור המחשב <p>הערה: עדכונים למנהלי התקנים ולתיעוד ניתן למצוא באתר support.dell.com.</p> <ul style="list-style-type: none">תוכנת מערכת למחשב שולחני (DSS – Desktop System Software)קובצי Readme <p>הערה: התקליטור עשוי לכלול קובצי Readme המספקים מידע של הרגע האחרון לגבי שינויים טכניים במחשב או חומר טכני מתקדם לטכנאים או למשתמשים מנוסים.</p>	<p>מדיית Drivers and Utilities</p> <p>המדיה <i>Drivers and Utilities</i> היא תקליטור או DVD שייתכן שצורף למחשב שברשותך.</p>
<p>התקנה מחדש של מערכת ההפעלה</p>	<p>מדיית Operating System (מערכת ההפעלה)</p> <p>המדיה <i>Operating System</i> היא תקליטור או DVD שעשוי להיות מצורף למחשב שברשותך.</p>

תוכן	מסמך/מדיה/תווית
<ul style="list-style-type: none"> • מידע בנושא אחריות • תנאים והתניות (ארה"ב בלבד) • הוראות בנושא בטיחות • מידע רגולטורי • מידע ארגונומי • הסכם רישיון למשתמש קצה 	<p>תיעוד בטיחות, תקינה, אחריות ותמיכה</p> <p>ייתכן שמידע מסוג זה צורך למחשב. לעיון במידע על נהלים מומלצים נוספים בנושא בטיחות, בקר בדף הבית בנושא עמידה בדרישות התקינה בכתובת www.dell.com/regulatory_compliance.</p>
<ul style="list-style-type: none"> • כיצד להסיר ולהחליף חלקים • כיצד להגדיר את תצורת המערכת • כיצד לאבחן ולפתור בעיות 	<p>Service Manual (מדריך שירות)</p> <p>באפשרותך למצוא את ה-<i>Service Manual</i> במחשב שברשותך באתר support.dell.com.</p>
<ul style="list-style-type: none"> • אודות מערכת ההפעלה • שימוש בהתקנים ותחזוקתם • הבנת טכנולוגיות שונות, כגון RAID, אינטרנט, תקשורת אלחוטית Bluetooth®, דואר אלקטרוני, עבודה ברשת ועוד 	<p>מדריך הטכנולוגיה של Dell (Dell Technology Guide)</p> <p>המדריך <i>Dell Technology Guide</i> זמין בכתובת support.dell.com.</p>
<ul style="list-style-type: none"> • הוא מספק את מפתח המוצר של מערכת ההפעלה 	<p>תווית רישיון Microsoft® Windows®</p> <p>רישיון ה-Microsoft Windows שלך נמצא בתוך המחשב.</p>

7

קבלת עזרה

קבלת סיוע

⚠ התראה: אם עליך להסיר את כיסוי המחשב, נתק תחילה את המחשב ואת כבלי המודם מכל שקעי החשמל. פעל בהתאם להוראות הבטיחות המצורפות למחשב.

אם נתקלת בבעיה במחשב, תוכל לבצע את הצעדים הבאים לשם אבחון הבעיה ופתרונו:

1 ראה "עם הופעת התפריט הראשי בתוכנית האבחון של Dell, בחר בבדיקה שברצונך להפעיל ובצע את ההוראות המופיעות במסך" בעמוד 50 לעיון במידע ובצעדי פתרון המתוייחסים לבעיה שהתעוררה במחשב שלך.

2 ראה "תוכנית האבחון Dell Diagnostics" בעמוד 50 לעיון בצעדים להפעלת תוכנית האבחון של Dell.

3 מלא את "רשימת פעולות לביצוע באבחון (Diagnostics Checklist)" בעמוד 69.

4 השתמש בערכת הכלים המקיפה של שירותים מקוונים של Dell, הזמינה באתר התמיכה של Dell (support.dell.com), לקבלת עזרה בהתקנה ובצעדים לפתרון בעיות. ראה "שירותים מקוונים" בעמוד 66 לעיון ברשימה מקיפה יותר של שירותי התמיכה המקוונת של Dell.

5 אם השלבים הקודמים לא פתרו את הבעיה, ראה "פנייה אל Dell" בעמוד 70.

הערה: התקשר לתמיכה של Dell מטלפון שנמצא בקרבת המחשב שבו התגלתה הבעיה, כדי שאנשי התמיכה יוכלו לסייע לך בהליכים הנחוצים. 

הערה: ייתכן כי מערכת קודי השירות המהיר של Dell לא תהיה זמינה בכל המדינות. 

כשתבקש להקיש את הקוד שלך במערכת המענה האוטומטי של Dell, הזן את קוד השירות המהיר לניתוב השיחה ישירות לאיש התמיכה המתאים. אם אין לך קוד שירות מהיר, פתח את התיקיה **Dell Accessories** (עזרי Dell), לחץ פעמיים על הסמל Express Service Code (קוד שירות מהיר) ופעל על פי ההנחיות.

לקבלת הוראות לשימוש בשירות התמיכה של Dell, ראה "תמיכה טכנית ושירות לקוחות" בעמוד 66.

הערה: חלק מהשירותים הבאים אינם זמינים תמיד בכל המקומות מחוץ לארה"ב. לקבלת מידע בנושא זמינות, פנה לנציג המקומי של Dell. 

תמיכה טכנית ושירות לקוחות

שירות התמיכה של Dell זמין לענות על שאלותיך בנושא חומרת Dell™. צוות התמיכה שלנו משתמש בתוכנית אבחון ממוחשבת כדי לספק מענה מהיר ומדויק.

כדי לפנות לשירות התמיכה של Dell, ראה "לפני שתקשר" בעמוד 68 ולאחר מכן עיין בפרטי הקשר עבור האזור שלך או בקר באתר support.dell.com.

DellConnect™

DellConnect הוא כלי פשוט לגישה מקוונת, המאפשר לצוות השירות והתמיכה של Dell לגשת למחשב שלך דרך חיבור אינטרנט מהיר, לאבחן את הבעיה ולתקן אותה בפינוך שלך. לקבלת מידע נוסף, בקר באתר support.dell.com ולחץ על **DellConnect**.

שירותים מקוונים

תוכל לאתר מידע על מוצרים ושירותים של Dell באתרי האינטרנט הבאים:

www.dell.com

www.dell.com/ap (מדינות אסיה/האוקיינוס השקט בלבד)

www.dell.com/jp (יפן בלבד)

www.euro.dell.com (אירופה בלבד)

www.dell.com/la (מדינות אמריקה הלטינית והקריביים)

www.dell.ca (קנדה בלבד)

תוכל לגשת לתמיכת Dell באמצעות אתרי האינטרנט וכתובות הדואר האלקטרוני הבאים:

• אתרי התמיכה של: Dell:

support.dell.com

support.jp.dell.com (יפן בלבד)

support.euro.dell.com (אירופה בלבד)

• כתובות הדואר האלקטרוני של תמיכת: Dell:

mobile_support@us.dell.com

support@us.dell.com

la-techsupport@dell.com (מדינות אמריקה הלטינית והקריביים בלבד)

apsupport@dell.com (מדינות אסיה/אוקיינייה בלבד)

- כתובת הדוא"ל של מחלקת השיווק והמכירות של Dell : **apmarketing@dell.com** (מדינות אסיה והאוקיינוס השקט בלבד)
- (קנדה בלבד) **sales_canada@dell.com**
- פרוטוקול העברת קבצים (FTP) אנונימי: **ftp.dell.com** – היכנס כמשתמש anonymous והשתמש בכתובת הדואר האלקטרוני שלך כסיסמה

שירות הטכני האוטומטי AutoTech Service

שירות התמיכה האוטומטי של Dell – AutoTech – מספק תשובות מתועדות לשאלות נפוצות ששאלו לקוחות Dell לגבי מחשבים ניידים ושולחניים. כשאתה מתקשר לשירות AutoTech, השתמש בטלפון בעל חיוג צלילים כדי שתוכל לבחור בנושאים המתאימים לשאלותיך. לקבלת מספר הטלפון להתקשרות באזורך, ראה "פנייה אל Dell" בעמוד 70.

שירות מצב ההזמנות האוטומטי Automated Order-Status Service

לבדיקת מצבה של הזמנה כלשהי ממוצרי Dell, באפשרותך לבקר באתר **support.dell.com**, או לפנות ל שירות Automated Order-Status Service. מענה קולי מבקש ממך להזין את המידע הדרוש לאיתור הזמנתך ולדיווח על מצבה. לקבלת מספר הטלפון להתקשרות באזורך, ראה "פנייה אל Dell" בעמוד 70.

בעיות בהזמנה

אם יש בעיה בהזמנה שלך, כגון רכיבים חסרים, רכיבים שגויים או חיוב שגוי, צור קשר עם שירות הלקוחות של Dell. החזק את החשבונית או את תעודת המשלוח בהישג יד בעת ההתקשרות. לקבלת מספר הטלפון להתקשרות באזורך, ראה "פנייה אל Dell" בעמוד 70.

מידע על המוצר

אם אתה זקוק למידע לגבי מוצרים אחרים שניתן לרכוש מחברת Dell, או אם ברצונך לבצע הזמנה, בקר באתר האינטרנט של Dell בכתובת **www.dell.com**. לקבלת מספר הטלפון להתקשרות עבור האזור שלך או לשיחה עם מומחה מכירות, ראה "פנייה אל Dell" בעמוד 70.

החזרת פריטים לתיקון במסגרת האחריות או לצורכי זיכוי

הכן את כל הפריטים שברצונך להחזיר, לצורכי תיקון או לצורכי זיכוי, באופן הבא:

- 1 התקשר לחברת Dell לקבלת Return Material Authorization Number (מספר אישור להחזרת חומרים) וכתוב אותו בבירור ובאופן בולט על גבי הקופסה. לקבלת מספר הטלפון להתקשרות באזורך, ראה "פנייה אל Dell" בעמוד 70. כלול העתק של החשבונית ומכתב המתאר את סיבת ההחזרה.
 - 2 כלול העתק של הטופס Diagnostics Checklist (רשימת פעולות לביצוע באבחון) (ראה "רשימת פעולות לביצוע באבחון (Diagnostics Checklist)" בעמוד 69), תוך ציון את הבדיקות שביצעת והודעות השגיאה שהתקבלו מתוך תוכנת האבחון של Dell (ראה "פנייה אל Dell" בעמוד 70).
 - 3 אם ההחזרה היא לצורכי זיכוי, כלול את כל האביזרים השייכים לפריט או לפריטים שאתה מחזיר (כבלי חשמל, תקליטוני תוכנה, מדריכים וכו').
 - 4 ארוז את הציוד שברצונך להחזיר בחומרי האריזה המקוריים (או דומים להם).
- אתה נושא באחריות לתשלום עלויות המשלוח. באחריותך גם לבטח את המוצרים שאתה מחזיר, ואתה לוקח על עצמך את הסיכון שהם יאבדו במהלך המשלוח לחברת Dell. חבילות לתשלום בעת המסירה (COD) לא יתקבלו.
- החזרות שיבוצעו ללא מילוי הדרישות המקדימות שלעיל לא יתקבלו על-ידי Dell ויוחזרו אליך.

לפני שתתקשר

 **הערה:** החזק את קוד המשלוח המהיר בהישג יד בעת הפנייה. הקוד יסייע למערכת המענה האוטומטי של Dell לנתב את שיחתך ביתר יעילות. ייתכן שתבקש גם לספק את תג השירות שלך (הנמצאת בגב או בתחתית המחשב שלך).

הקפד למלא את הטופס Diagnostics Checklist (רשימת פעולות לביצוע באבחון) (ראה "רשימת פעולות לביצוע באבחון (Diagnostics Checklist)" בעמוד 69). אם ניתן, הפעל את המחשב לפני שתתקשר לחברת Dell לקבלת סיוע, והתקשר ממכשיר טלפון הנמצא סמוך למחשב. ייתכן שתבקש להקיש פקודות מסוימות במקלדת, למסור מידע מפורט במהלך ביצוע פעולות, או לנסות צעדים אחרים לפתרון הבעיה שניתן לבצע רק במחשב עצמו. ודא כי תיעוד המחשב נמצא בהישג ידך.

 **התראה:** לפני שתתחיל לבצע הליך כלשהו במקטע זה, קרא את הוראות הבטיחות המצורפות למחשב שברשותך. לעיון במידע על נהלים מומלצים נוספים בנושא בטיחות, בקר בדף הבית בנושא עמידה בדרישות התקינה בכתובת www.dell.com/regulatory_compliance.

רשימת פעולות לביצוע באבחון (Diagnostics Checklist)

שם:

תאריך:

כתובת:

מספר טלפון:

תג שירות (ברקוד בגב או בתחתית המחשב):

קוד שירות מהיר:

מספר אישור החזרת חומרים (אם סופק על-ידי טכנאי תמיכה של Dell):

מערכת הפעלה וגרסה:

התקנים:

כרטיסי הרחבה:

האם אתה מחובר לרשת? כן לא

רשת, גרסה ומתאם רשת:

תוכניות וגרסאות:

עיין בתיעוד של מערכת ההפעלה כדי לקבוע את תוכן קובצי ההפעלה של המערכת. אם המחשב מחובר למדפסת, הדפס את כל הקבצים. אחרת, רשום את התוכן של כל קובץ לפני שתתקשר לחברת Dell.

הודעת שגיאה, קוד צפצוף או קוד אבחון:

תיאור הבעיה וצעדים שביצעת לפתרון הבעיה:

פנייה אל Dell

לקוחות בארה"ב יתקשרו למספר 800-WWW-DELL (800-999-3355).

 **הערה:** אם אין ברשותך חיבור לאינטרנט, באפשרותך לקבל את פרטי הפנייה לחברת Dell בחשבונית הקנייה, תעודת המשלוח, החשבון או קטלוג המוצרים של Dell.

חברת Dell מציעה כמה אפשרויות לתמיכה ולשירות באינטרנט ובטלפון. הזמינות משתנה לפי מדינה ומוצר, וייתכן שחלק מהשירותים לא יהיו זמינים באזורך. לפנייה אל Dell בנושא מכירות, תמיכה טכנית או שירות לקוחות:

- 1 בקר באתר **support.dell.com** וברר פרטים לגבי הארץ או האזור שלך בתפריט הנפתח **Choose A Country/Region** (בחר ארץ/אזור) בחלק התחתון של הדף.
- 2 לחץ על **Contact Us** (צור קשר) בצד השמאלי של הדף ובחר בקישור השירות או התמיכה המתאים הדרוש לך.
- 3 בחר בשיטת הפנייה לחברת Dell המתאימה לך.

אינדקס

א

אינטרנט

הגדרה, 28

התחברות, 28

איתור מידע, 63

אשפים

אשף העברת הקבצים וההגדרות, 30

אשף תאימות התוכניות, 48

ב

בעיות

שחזור למצב קודם, 57

ה

הגדרה

אינטרנט, 28

הוראות בטיחות, 64

הסכם רישיון למשתמש קצה, 64

העברת מידע למחשב חדש, 30

התחברות

אינטרנט, 28

התקנה

התקנה מהירה, 17

מחשב, 17

התקנה מחדש

מנהלי התקנים ותוכניות שירות, 54

תוכנה, 53

התקנת המחשב בחלל סגור, 26

ז

זיכרון

פתרון בעיות, 47

ח

חיבור

כבל רשת, 21

כבלי חשמל, 22

מודם, 21

צג, 17

רשת, 23

חשמל

מצבי נורית הפעלה, 46

פתרון בעיות, 46

מ

מדיית Drivers and Utilities, 54

תוכנית האבחון של Dell, 50

מדיית מערכת ההפעלה, 63

מידע

ארגונומי, 64

בנושא אחריות, 64

בנושא תמיכה, 64

רגולטורי, 64

מנהלי התקנים, 53

התקנה מחדש, 54

זיהוי, 53

מדיית Drivers and Utilities, 63

חזרה לגרסה קודמת, 54

תאימות תוכניות ו-Windows, 48
תוכנה, 48
תוכנית קורסת, 48
תוכנה, 49

ק

קוד שירות מהיר, 63

ר

רשתות, 23
חיבור, 23

ש

שחזור מערכת, 56, 57

ת

תג שירות, 63
תווית רישיון, 64
תווית רישיון של Windows, 64
תוכנה
בעיות, 48
התקנה מחדש, 53
עדכונים, 49
פתרון בעיות, 48
תוכנית האבחון Dell Diagnostics, 50
תוכנית האבחון של Dell, 50
הפעלה מהכונן הקשיח, 50
הפעלה מהמדיה
Drivers and Utilities, 50
תיעוד, 63
מדריך הטכנולוגיה של Dell, 64
מדריך שירות, 64
תמיכה
פנייה אל Dell, 70
שירותים מקוונים, 66

מספרי טלפון, 70
מערכת הפעלה
Dell Factory Image Restore, 58
התקנה מחדש, 63
מדיה, 60
שחזור מערכת, 56
מפרט
אפיק הרחבה, 36
בקרים ונוריות, 41, 42
הכול, 35
וידיאו, 36
זיכרון, 35, 36
חשמל, 42
כוננים, 37
מחברים, 39
מעבד, 35
פיזי, 43
פרטים אודות המערכת, 35
שמע, 36
תנאי סביבה, 44
מפתח מוצר של מערכת ההפעלה, 64

ע

עדכונים
תוכנה וחומרה, 49

פ

פנייה אל Dell, 70
פתרון בעיות, 64
Dell Diagnostics, 50
זיכרון, 47
חשמל, 46
מחשב לא מגיב, 48
מסך כחול, 49
מצבי נורית ההפעלה, 46
עצות, 52
שחזור למצב קודם, 56, 57

S

Service Manual (מדריך שירות), 64

W

Windows Vista

Dell Factory Image Restore, 58

אשף תאימות תוכניות, 48

התקנה מחדש, 63

חזרה לגרסה קודמת של מנהל התקן, 54

שחזור מערכת, 56, 57

Windows XP

אשף העברת הקבצים וההגדרות, 30

הגדרת חיבור לאינטרנט, 29

התקנה מחדש, 63

חזרה לגרסה קודמת של מנהל התקן, 54

חזרה למנהל התקן קודם, 54

שחזור מערכת, 56, 57

תמיכה, 65

DellConnect, 66

אזורית, 66

תמיכה טכנית ושירות לקוחות, 66

תנאים ותניות, 64

תצוגה

מבט אחורי, 8, 11, 14, 15

מבט קדמי, 10, 13, 15

מחברי הלוח האחורי, 9, 12, 14, 16

תקליטור

Drivers and Utilities, 63

מערכת הפעלה, 63

D

Dell

פנייה, 65, 70

עדכוני תוכנה, 52

שירות עדכון טכני, 49

תוכנית השירות לתמיכה, 52

תמיכה טכנית ושירות לקוחות, 66

Dell Factory Image Restore, 58

Dell Technology Guide

(מדריך הטכנולוגיה של Dell), 64

DellConnect, 66

Desktop System Software

(תוכנת מערכת למחשב שולחני), 63